

日常课诵



ཨོཾ

ཨུཾ

ཨཱཾ



日常课诵



前言

经文和心咒是诸佛菩萨的金刚语，胜过一切世界的如意宝。当我们充满信心、专心致志地念诵时，声音里就有一种无形的能量，使我们的内心变得平静，并可唤醒我们内在的觉性，依此而趋入解脱之道。

本手册精选了部分极具加持力的常用仪轨、经咒以及佛菩萨圣号等，可作为日常课诵长期修持。特别是在三殊胜的摄持下，必将获得不可思议的功德利益。心即法界，法界即心，就本质而言，这些仪轨、经咒和圣号等与佛菩萨本身无二无别。

为了更好地将佛法融入生活，本手册还从慈诚罗珠堪布的相关开示中收录了一些行为转为道用的具体方法，有助于我们在日常行住坐卧中方便、快捷地积累福慧资粮，生活、修行两不误。

愿这本小小的手册能成为您修行路上的良伴，直至圆满成佛。



释迦牟尼佛



莲花生大师



观世音菩萨



地藏王菩薩



无垢光尊者



麦彭仁波切



法王如意宝晋美彭措

目录

一、常用仪轨.....	001
01 语加持.....	003
02 加持念珠咒.....	005
03 加倍咒.....	005
04 八圣吉祥颂.....	005
05 供养仪轨.....	009
06 普贤行愿品(七支供).....	010
07 普贤行愿品(发愿).....	013
08 菩萨戒仪轨.....	026
09 怀业祈祷文·大加持云.....	030
10 文殊礼赞与文殊开智偈.....	033
11 请法偈.....	034
12 金刚七句祈祷文.....	035
13 普获悉地祈祷文.....	036
14 遣除道障摄略祈祷文.....	037
15 邬金莲师祈祷文·意乐任运自成.....	037
16 全知无垢光尊者祈祷颂.....	041

17	全知麦彭仁波切祈祷颂	041
18	圣者法王如意宝祈祷颂	042
19	门措上师祈祷颂	042
20	皈依发心	043
21	上师瑜伽·速赐加持	045
22	前行念诵仪轨·开显解脱道	048
23	金刚萨埵修法·如意宝珠	061
24	释迦佛修法仪轨	065
25	大圆满龙钦心髓往生法	071
26	三十五佛忏悔文	075
27	无垢忏悔续	079
28	曼茶供	095
	三十七堆曼茶罗	095
	三身曼茶罗	098
	七堆曼茶罗	099
29	心经回遮仪轨	101
30	二十一度母赞	104
31	八关斋戒仪轨	111
32	简供	113
33	供护法仪轨	116

34 回向偈	124
35 成就所愿誓言	124
36 成就所愿咒	124
37 文殊大圆满基道果无别发愿文	125
38 普贤王如来愿文	132
39 摄略极乐愿文	143
40 极乐愿文	144
41 愿海精髓·普贤刹之杲日	169
42 前译教法兴盛之愿文	171
43 生生世世摄受愿文	178
44 恒常念诵愿文	180
二、圣号与明咒	181
01 释迦牟尼佛圣号与心咒	183
02 阿弥陀佛圣号与心咒	183
03 观世音菩萨圣号与心咒	184
04 地藏菩萨圣号与长咒	184
05 药师佛名号与心咒	186
06 长寿佛长咒与短咒	187

07 不动佛心咒.....	187
08 毗卢遮那佛陀罗尼咒.....	188
09 百字明.....	188
10 金刚萨埵心咒.....	188
11 莲师心咒.....	189
12 除疫莲师心咒.....	189
13 法王如意宝心咒.....	189
14 文殊心咒.....	189
15 大悲陀罗尼长咒.....	190
16 金刚手心咒.....	190
17 度母心咒.....	190
18 白度母长寿心咒.....	191
19 大白伞盖佛母心咒.....	191
20 般若佛母咒.....	191
21 具光佛母心咒.....	191
22 狮吼咒.....	192
23 金刚铠甲心咒.....	192
24 摧破金刚心咒.....	192
25 解缚咒.....	193

26 字母咒	193
27 缘起咒	193
28 清净戒律咒	194
29 智慧流星心咒	194
三、日常行持	197
01 供花	199
02 供灯	199
03 顶礼咒	202
04 转绕咒	203
05 践踏佛影	203
06 行善	203
07 梦中苏醒	204
08 起床	204
09 穿衣	204
10 系腰带	205
11 坐	205
12 进门	205
13 入眠	205

14 做梦.....	206
15 做饭.....	206
16 走路.....	207
17 穿新衣.....	208
18 洗澡.....	208
19 饭前供养.....	209
20 吃肉.....	209
21 剩饭剩菜.....	210
22 吐痰.....	210
23 擤鼻涕.....	211
24 排出身体上的排泄物.....	211
25 排大小便.....	211
四、放生仪轨.....	213
附录：简单版发心回向.....	232

生僻字注音

鬲：ra

这：zhei

钶：[nga]

嗅：[ngo]

鬘：mán

飨：xiǎng

椽：jué

蕴：yùn

毗：pí

藐：miǎo

抻：tuán

绀：gàn

胈：zhī

诣：yì

曜：yào

剋：kēi

耽：dān

枳：zhǐ

籀：nia

得：dei

诶：[ngi]

乌：[ngu]

恚：huì

絹：juàn

罍：lì

偕：xié

耨：nòu

旃：zhān

愠：qiān

恹：òu

戮：lù

髻：jì

魁：kuí

擤：xǐng

膩：nì

卅：sà

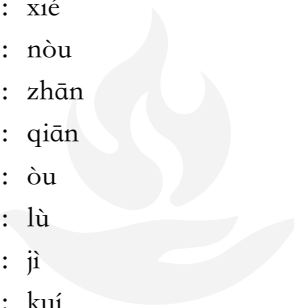

供桌布置



三层供桌的布置

第一层：佛像、经书、佛塔

第二层：曼扎

第三层：食子、花、水、灯、香



一层供桌的布置

第一排：佛像、经书、佛塔

第二排：曼扎

第三排：食子、花、水、灯、香

说明：佛经中有明确记载的供桌布置方法如上。不过，只要内心虔诚，布置供桌的方法没有绝对的对错。



常用
仪轨

语加持

喻啊吽

杰旺让意利雄美扎内

奥玛南波多杰贼森布

啊勒嘎利塔果丹宅酿

摩德昌瓦达布耶这利

奥楚嘉瓦这吉巧贝您

拉迪阿智达内颂多吉

辛拉欧哲檀嘉托巴桑

喻啊吽

舌根让字现出火焚烧

种种红光三尖金刚管

元音辅音围绕缘起咒

文字咒语宛若珍珠鬘

放光诸佛佛子欢喜供

复摄净语障成语金刚

明观获得加持诸悉地

(元音咒)

阿阿—额额—呜呜—热热—勒勒—唉唉—

哦哦—昂阿

七遍

(辅音咒)

嘎卡嘎嘎铜 匝擦匝匝籬 札叉札札纳 达塔

达达纳 巴帕巴巴玛 雅扃拉哇 夏卡萨哈哈

七遍

（缘起咒）

喻耶达_儿玛 嘿德扎巴哇 嘿登得堪达塔嘎多
 哈雅巴达 得堪匝友呢若达 诶旺巴德 玛哈
 夏_儿玛纳梭哈 七遍

喻桑巴噶桑巴噶布玛那萨噶玛哈臧巴吽 喻
 玛噶玛噶 布玛那嘎噶玛哈匝巴吽

如是连续念诵七遍功德增上无量倍。

喻舍班玛呢德学热吽

于清晨念一遍，当日所念诵的功德增上十万倍。

善根不被嗔恚所摧毁陀罗尼咒：**喻德热德热匝雅摩葵梭哈**

此陀罗尼咒于晨中念七遍，当日诵功德增上千万亿倍。《圆满回向轮续》与《时轮金刚根本续》如是宣说此加倍咒。

喻热字噶玛呢札瓦达那呀梭哈 舍班匝字哈
 曼札达噶瓦达呢喻

此亦念诵三遍或七遍能使所诵咒力功德增上十万倍，念此咒前念元音辅音字母缘起咒加持数珠与食物则能增上威力。

② 加持念珠咒

加持念珠咒

喻日子噶嘛呢吧尔瓦尔达亚吽

念诵七遍此咒来加持佛珠，佛珠经过加持后，仅仅用来念诵一遍经咒或佛号，也可得到十万遍的功德。

③ 加倍咒

加倍咒

喻桑巴噶桑巴噶 波玛纳萨噶 玛哈臧巴巴 吽 唵_德梭哈 三遍

此咒摘自《噶当祖师问道语录》，为度母传与阿底峡尊者，其功德能使念诵增上千万倍。

④ 八圣吉祥颂

八圣吉祥颂

做任何事之始，念诵一遍，能顺利如愿成就，故当铭记。

喻

喻

囊哲南达让银楞哲波 现有自性清净任运成¹

札西效吉祥纳犹巴叶 安住十方吉祥刹土中

桑吉秋当根登帕波措
 根拉香擦达加札西效
 准昧嘉波匝丹敦哲恭
 宣波坚华给札华丹巴
 根拉恭巴嘉切札巴坚
 楞波达帕匝札华当呢
 森坚坛加拉恭札波华
 叶层匝巴匝呷札华得
 灿赞图贝札西华培瓦
 得瓦夏巴嘉拉香擦洛
 蒋华云呢华丹多杰怎
 宣瑞惹旺袞波宣波华
 萨叶酿波哲巴南巴色
 南葵酿波帕穹根德让
 额巴多杰巴嘎勒向当
 诺沃达瓦呷哲涅玛叶

诸佛正法僧伽圣者众
 顶礼一切愿我等吉祥
 灯王佛贤勇义成就佛
 慈严德佛善名胜德佛
 一切义持广大名称佛
 如须弥山圣力名德佛
 垂念一切众生名德佛
 威力吉祥名称遂愿佛
 仅闻圣号增德增吉祥
 吉祥八大善逝敬顶礼²
 文殊童子具德金刚手
 圣观自在怙主慈氏尊
 地藏菩萨并与除盖障
 圣尊普贤菩萨虚空藏
 青莲金刚白莲那伽树
 如意摩尼宝剑日月轮

夏灿拉南札西华杰穹 持善标帜吉祥殊胜德
香且森华嘉拉香擦洛 八大菩萨勇士敬顶礼
仁钦德穹札西色杰籬 殊胜宝伞吉祥黄金鱼
多炯翁让叶喻嘎玛拉 如意宝瓶悦意妙莲花
年札东当彭措华威额 悦音海螺圆满吉祥结
么呢江灿旺杰括洛得 不朽胜幢自在金轮宝
仁钦达穹嘉杰夏灿坚 殊胜标帜八胜吉祥宝
效迪嘉瓦穹匠基洁玛 供养十方三世一切佛
嘎所噢卧展贝华贝沃 仅念嬉女圣众即增祥
札西拉姆嘉拉香擦洛 八大吉祥天女敬顶礼
苍巴钦波登炯这美沃 大梵大自在天遍入天
么东丹当嘉波耶括忠 千目帝释与持国天王
帕基波当勒旺么么让 增长天王龙王广目天
南图这得拉贼括洛当 多闻天王各持天宝物
哲协拉当东通多杰坚 轮三叉戟短枪金刚杵
波旺鬲哲穹定江灿怎 琵琶宝剑宝塔胜宝幢

萨僧内色给拉札西贝	三界增上善妙与吉祥
结定炯瓦嘉拉香擦洛	世间八大护法敬顶礼
达加当德夏瓦纵巴拉	我等如今所作诸事业
嘎当涅瓦才瓦根耶内	一切障碍恼害悉消泯
多敦华培三敦叶银哲	顺缘增长所愿如意成
札西得拉彭森措巴效	祈愿吉祥如意悉圆满

晨起念诵此日诸愿成

临睡念诵能见善梦境

战时念诵制胜于诸方

事前念诵倍满诸所求

常时念诵寿德名财祥

妙善圆满所欲如意成

净障与增上生决定胜

诸义成就胜佛所宣说

火猴年五月初三良辰吉日由蒋华吉比多杰（文殊喜悦金刚）意海所生之大宝瓔珞。（注：那伽树，又称金色树，可入药，或用于焚香祭龙。）

注：1. 现有：“现”表示器世界的显现，“有”表示有情世界的显现；或者，“现”表示五根识和它的显现，“有”表示意识和它的显现。

2. 八佛名号选自《八吉祥经》。①东方具称世界：灯王佛；②东方无忧世界：贤勇义成佛；③东方无魔世界：慈严德佛；④东方免怨世界：善名胜德佛；⑤东方具乐世界：一切义持广大名称佛；⑥东方具种种世界：如须弥山圣力名德佛；⑦东方吉祥炽盛世界：垂念一切有情名德佛；⑧东方具乐金刚称世界：遂愿威力名称吉祥佛。

供养仪轨

学囊根德拉弥哟夏穹 一切人天内外胜资具
若摩坚创压瑞纳斛所 妙乐饰鬘美食华衣等
这吉嘉沃门蓝类雄沃 诸佛菩萨愿力所化现
根让穹波阵基贼杰结 祈以普贤云供作庄严

云供咒：

纳摩斛纳扎雅雅 纳摩巴嘎哇得 班匝_儿萨斛
扎玛_儿达呢 达塔嘎达雅 阿_儿哈得 桑雅桑波
达雅 达雅塔 喻班贼_儿班贼_儿玛哈班贼_儿 玛
哈得匝班贼_儿 玛哈波雅班贼_儿 玛哈波德泽
达班贼_儿 玛哈波德曼卓巴桑札玛纳班贼_儿
萨_儿瓦嘎_儿玛 阿瓦斛纳 波效达纳 班贼_儿梭哈

玛利森坚根杰袞杰匠 一切有情之怙主
德得宏吉么斛炯匝拉 降尽魔众之至尊
乌南玛利结银钦杰波 万法如实遍知者
炯丹括吉内德夏色所 诸佛眷属祈莅临

达当卓拉特贼穴
涅杰恣彻特义呢
结哲穹巴达杰巴
得哲炯丹犹色所

悲悯我等众生故
以汝神通幻变力
乃至我作供养间
祈请诸佛常安住

⑥ 普贤行愿品（七支供）

普贤行愿品（七支供）

帕巴蒋华云呢杰巴拉香擦洛	顶礼圣者文殊师利菩萨
结涅色达效吉结定纳	所有十方世界中
迪僧夏巴么叶桑给根	三世一切人师子
达给玛利得达坛加拉	我以清净身语意
利当铜叶当威夏杰奥	一切遍礼尽无余
让波效波门蓝多达给	普贤行愿威神力
嘉瓦坛加叶杰温森德	普现一切如来前
样格德涅利哥德巴义	一身复现刹尘身
嘉瓦根拉哥德香擦洛	一一遍礼刹尘佛

德结当纳德涅桑吉南
桑吉这杰威纳犹巴达
得达秋杰央南玛利巴
坛加嘉瓦达给刚瓦木
得达铜巴么噶江措南
样杰沿拉江促札根基
嘉瓦根杰云丹噶交匠
得瓦夏巴坛加达给多
美朵丹巴创瓦丹巴当
色年南当协巴德窍当
玛美窍当德富丹巴义
嘉瓦得达拉呢窍巴杰
纳噶丹巴南当哲窍当
学玛颇玛热噶年巴当
果巴恰巴帕波窍根基
嘉瓦得达拉呢窍巴杰

于一尘中尘数佛
各处菩萨众会中
无尽法界尘亦然
深信诸佛皆充满
各以一切音声海
普出无尽妙言辞
尽于未来一切劫
赞佛甚深功德海
以诸最胜妙华鬘
伎乐涂香及伞盖
如是最胜庄严具
我以供养诸如来
最胜衣服最胜香
末香烧香与灯烛
一一皆如妙高聚
我悉供养诸如来

窍巴刚南喇美嘉切瓦
 得达嘉瓦坛加拉扬木
 让波效拉达波多达给
 嘉瓦根拉香擦窍巴杰
 多恰耶当德么旺给呢
 利当铜当得银叶基匠
 德巴达给基巴结其巴
 得达坛加达给所所夏
 效吉嘉瓦根当桑吉这
 让嘉南当洛当么洛当
 卓瓦根杰索南刚拉扬
 得达根杰吉色达叶让
 刚南效吉结定准玛南
 香且仁巴桑吉玛恰尼
 袞波得达达给坛加拉
 括洛喇纳美巴果瓦格

我以广大胜解心
 深信一切三世佛
 悉以普贤行愿力
 普遍供养诸如来
 我昔所造诸恶业
 皆由无始贪嗔痴
 从身语意之所生
 一切我今皆忏悔
 十方一切诸众生
 二乘有学及无学
 一切如来与菩萨
 所有功德皆随喜
 十方所有世间灯
 最初成就菩提者
 我今一切皆劝请
 转于无上妙法轮

籀安达敦刚耶得达拉
卓瓦根拉潘样得沃穴
嘎巴样格德涅犹巴扬
达给塔摩呷压所瓦杰
香擦瓦当穹匠夏巴当
吉色叶让格样所瓦耶
给瓦炯呷达给结萨巴
坛加达给香且穴噢奥

诸佛若欲示涅槃
我悉至诚而劝请
唯愿久住刹尘劫
利乐一切诸众生
所有礼赞供养福
请佛住世转法轮
随喜忏悔诸善根
回向众生及佛道

⑦ 普贤行愿品（发愿）

普贤行愿品（发愿）

迪波桑吉南当效借叶
结定达纳刚犹穹巴杰
刚扬玛迅得达呷涅瓦
三作香且仁巴桑吉迅
效借嘎勒样南结涅巴

我随一切如来学
修习普贤圆满行
供养过去诸如来
及与现在十方佛
未来一切天人师

得达嘉切永色达巴杰
 香且向旺仲夏嘉瓦当
 桑吉这基哥德刚瓦效
 效吉森坚刚南结涅巴
 得达达德纳美得瓦杰
 卓瓦根杰秋杰敦南呢
 腾巴杰匠热瓦昂哲巴效
 香且效巴达呢达效匠
 卓瓦根德洁瓦展巴杰
 才哥根德且颇洁瓦纳
 达德达呢哥德炯瓦效
 嘉瓦根杰吉色洛杰得
 让波效巴永色作学匠
 策诚效巴哲美永达巴
 达德玛年俊美效巴效
 拉叶嘎当勒当诺因嘎

一切意乐皆圆满
 我愿普随三世学
 速得成就大菩提
 所有十方一切刹
 广大清净妙庄严
 众会围绕诸如来
 悉在菩提树王下
 十方所有诸众生
 愿离忧患常安乐
 获得甚深正法利
 灭除烦恼尽无余
 我为菩提修行时
 一切趣中成宿命
 常得出家修净戒
 无垢无破无穿漏
 天龙夜叉鸠槃荼

哲翁达当么叶嘎南当
卓瓦根杰札南结赞巴
坛加嘎德达给秋丹多
迪向帕若辛拉哥尊得
香且森呢南扬杰玛杰
德巴刚南哲巴杰巴达
得达玛利永色香瓦效
类当纽蒙德杰类南类
卓样结定卓瓦南色扬
结达巴摩其么恰巴银
涅达南跨托巴美达夏
样格群当效南结赞巴
安松德铜哥德耶瓦学
得瓦达拉卓瓦根果匠
卓瓦坛加拉呢潘巴夏
香且效巴永色作学匠

乃至人与非人等
所有一切众生语
悉以诸音而说法
勤修清净波罗蜜
恒不忘失菩提心
灭除障垢无有余
一切妙行皆成就
于诸惑业及魔境
世间道中得解脱
犹如莲华不著水
亦如日月不住空
悉除一切恶道苦
等与一切群生乐
如是经于刹尘劫
十方利益恒无尽
我常随顺诸众生

森坚达格效当腾巴借
 让波效巴达呢哥敦匠
 玛喻嘎巴根德效巴杰
 达格效当聪巴刚效巴
 得达当呢达德卓巴效
 利当铜南当呢森基匠
 效巴达当门蓝结德夏
 达拉潘巴多波卓波达
 让波效巴哥德敦巴南
 得达当扬达德茶巴效
 得达达给南扬叶么永
 桑吉这基果沃袞波南
 温森达德达给嘉瓦达
 玛喻嘎巴根德么交瓦
 得达拉扬穹巴嘉切杰
 嘉瓦南杰丹波秋怎匠

尽于未来一切劫
 恒修普贤广大行
 圆满无上大菩提
 所有与我同行者
 于一切处同集会
 身口意业皆同等
 一切行愿同修学
 所有益我善知识
 为我显示普贤行
 常愿与我同集会
 于我常生欢喜心
 愿常面见诸如来
 及诸佛子众围绕
 于彼皆兴广大供
 尽未来劫无疲厌
 愿持诸佛微妙法

香且效巴根德囊瓦学
让波效巴南巴永瓦扬
玛喻嘎巴根德夏巴杰
哲巴坛加德扬括瓦纳
索南耶希达呢么呷尼
塔当希呷当怎南塔当
云丹根杰么呷作德杰
德结当纳德涅样南得
样得三基么恰桑吉南
桑吉这杰威纳犹巴拉
香且夏巴效匠达瓦杰
得达玛利坛加效色扬
札赞群拉迪僧擦涅杰
桑吉江措样南江措当
嘎巴江措效匠呷德借
颂结沿拉江促札嘎基

光显一切菩提行
究竟清净普贤道
尽未来劫常修习
我于一切诸有中
所修福智恒无尽
定慧方便及解脱
获诸无尽功德藏
一尘中有尘数刹
一一刹有难思佛
一一佛处众会中
我见恒演菩提行
普尽十方诸刹海
一一毛端三世海
佛海及与国土海
我遍修行经劫海
一切如来语清净

嘉瓦根样沿拉南达巴
 卓瓦根杰三巴结银样
 桑吉颂拉达德借巴杰
 迪僧夏波嘉瓦坛加达
 括路策南阿德果瓦叶
 得达格扬颂样么阿拉
 洛叶多基达匠阿德借
 玛喻嘎巴坛加借巴扬
 嘎结结给达匠借巴杰
 刚扬嘎巴迪僧擦得达
 嘎结恰希基呢犹巴夏
 迪僧夏巴么叶桑给刚
 得达嘎结结拉达给达
 达德得达格呢效耶拉
 杰玛杰波南塔多基借
 刚扬迪僧达格样果巴

一言具众音声海
 随诸众生意乐音
 一一流佛辩才海
 三世一切诸如来
 于彼无尽语言海
 恒转理趣妙法轮
 我深智力普能入
 我能深入于未来
 尽一切劫为一念
 三世所有一切劫
 为一念际我皆入
 我于一念见三世
 所有一切人师子
 亦常入佛境界中
 如幻解脱及威力
 于一毛端极微中

得达德结当德温巴哲
得达玛利效南坛加德
嘉瓦达格样南果拉借
刚扬玛迅结定准玛南
香且仁巴苍嘉括洛果
籊安迪巴鬲德耶塔敦
袞波根杰仲德达且奥
根德涅沃怎彻多南当
根内果叶塔波多达当
根德云丹效波多南当
根德恰巴宣巴达格多
根内给沃索南多达当
恰巴美巴杰波耶希多
希鬲塔当当怎多达给
香且多南扬达哲巴学
类杰多南永色达学匠

出现三世庄严刹
十方尘刹诸毛端
我皆深入而严净
所有未来照世灯
成道转法悟群有
究竟佛事示涅槃
我皆往诣而亲近
速疾周遍神通力
普门遍入大乘力
智行普修功德力
威神普覆大慈力
遍净庄严胜福力
无著无依智慧力
定慧方便威神力
普能积集菩提力
清净一切善业力

纽蒙多南根德炯巴学
 德杰多南多美哥学匠
 让波效波多呢作巴杰
 样南江措南巴达学匠
 森坚江措达呢南巴卓
 秋南江措哥德通学匠
 耶希江措哥德多巴学
 效巴江措南巴达学匠
 门蓝江措永色作巴学
 桑吉江措哥德窍学匠
 嘎巴江措么交夏巴杰
 刚扬迪僧夏波嘉瓦叶
 香且效波门蓝学抓南
 让波效贝香且桑吉内
 得根达给玛利作巴杰
 嘉瓦根杰这杰特卧巴

摧灭一切烦恼力
 降伏一切诸魔力
 圆满普贤诸行力
 普能严净诸刹海
 解脱一切众生海
 善能分别诸法海
 能甚深入智慧海
 普能清净诸行海
 圆满一切诸愿海
 亲近供养诸佛海
 修行无倦经劫海
 三世一切诸如来
 最胜菩提诸行愿
 我皆供养圆满修
 以普贤行悟菩提
 一切如来有长子

刚格芒呢根德让义夏
葵巴得当聪巴夏波穴
给瓦德达坛加哥德噢
利当铜当叶匠南达匠
效巴南达样南永达巴
噢瓦让波葵巴结札瓦
得札达匠得当聪巴效
根内给瓦让波夏波穴
蒋华杰呢门蓝夏巴杰
玛喻嘎巴根德么交瓦
得叶夏瓦玛利作巴杰
效巴达呢擦哟玛杰结
云丹南匠擦荣美巴效
效巴擦美巴拉内内匠
得达彻巴坛加擦瓦杰
南葵塔特杰巴结赞巴

彼名号曰普贤尊
我今回向诸善根
愿诸智行悉同彼
愿身口意恒清净
诸行刹土亦复然
如是智慧号普贤
愿我与彼皆同等
我为遍净普贤行
文殊师利诸大愿
满彼事业尽无余
未来际劫恒无倦
我所修行无有量
获得无量诸功德
安住无量诸行中
了达一切神通力
文殊师利勇猛智

森坚玛利塔扬得银得
结赞类当纽蒙塔杰巴
达格门蓝塔扬得赞摩
刚扬效吉祥南塔耶巴
仁钦坚得嘉瓦南拉颇
拉当么叶得沃穹南匠
样格德涅嘎巴颇瓦威
刚给噢沃嘉波德图内
香且穹格吉色高木向
蓝结赞扬达巴洁巴纳
索南丹波穹德德杰若
刚给让效门蓝德达贝
迪呢安松坛加崩瓦杰
迪呢卓波安巴邦巴银
囊瓦塔耶得扬迪涅通
得达涅巴高涅得瓦措

普贤慧行亦复然
我今回向诸善根
随彼一切常修学
三世诸佛所称叹
如是最胜诸大愿
我今回向诸善根
为得普贤殊胜行
愿我临欲命终时
尽除一切诸障碍
面见彼佛阿弥陀
即得往生安乐刹
我既往生彼国已
现前成就此大愿
一切圆满尽无余
利乐一切众生界
彼佛众会咸清净

么才德扬得达拉巴喻
根德让波得扬结札瓦
得达让波么托得银杰
灿美铜波达格德巴南
刚给么希旺给虚巴达
得义让波效巴德交纳
涅德玛利永色香瓦杰
耶希当呢惹当灿南当
热当卡多南当丹巴杰
德当么得芒布得么特
结定僧波根纳昂穹巴杰
香且向旺仲德得涅卓
松内森坚潘穴得德得
香且桑吉括洛哥德果
德南得当吉巴坛加德
刚扬让波效波门蓝德

我时于胜莲华生
亲睹如来无量光
现前授我菩提记
蒙彼如来授记已
化身无数百俱胝
智力广大遍十方
普利一切众生界
乃至虚空世界尽
众生及业烦恼尽
如是一切无尽时
我愿究竟恒无尽
十方所有无边刹
庄严众宝供如来
最胜安乐施天人
经一切刹微尘劫
若人于此胜愿王

强瓦当呢敦丹洛纳扬
 得叶南巴门巴昂桑吉钦
 香且窍拉松涅玛学结
 蒋华华悟结达钦巴当
 根德让波得扬得银得
 得达根杰吉色达洛穴
 给瓦德达坛加哥德噢
 迪僧夏波嘉瓦坛加基
 噢瓦刚拉窍德铎巴迪
 达格给沃匝瓦德根匠
 让波效穴哥德噢瓦杰
 达呢且沃迪学杰巴纳
 哲巴坛加达呢穴萨得
 温森囊瓦塔耶得通内
 得瓦坚杰样得哥德卓
 得松内呢门蓝德达匠

一经于耳能生信
 求胜菩提心渴仰
 获胜功德过于彼
 即常远离恶知识
 永离一切诸恶道
 速见如来无量光
 具此普贤最胜愿
 此人善得胜寿命
 此人善来人中生
 此人不久当成就
 如彼普贤菩萨行
 往昔由无智慧力
 所造极恶五无间
 诵此普贤大愿王
 一念速疾皆消灭
 族姓种类及容色

坛加玛利温德杰瓦效
得达玛利达给永色刚
结定结哲森坚潘巴杰
嘉沃金括让样嘎瓦得
巴摩丹巴欣德贼类基
囊瓦塔耶嘉威温森德
龙丹巴扬达给得托效
得呢达给龙丹哥托内
哲巴芒波学瓦茶嘉义
洛叶多基效借南色扬
森坚南拉潘巴芒波杰
让波效波门蓝敦巴叶
给瓦炯哥达给结萨巴
迪呢卓沃门蓝给瓦南
嘎结结给坛加较瓦效
刚扬让波效巴德鸟贝

相好智慧咸圆满
诸魔外道不能摧
堪为三界所应供
速诣菩提大树王
坐已降伏诸魔众
成等正觉转法轮
普利一切诸含识
若人于此普贤愿
读诵受持及演说
果报唯佛能证知
决定获胜菩提道
若人诵此普贤愿
我说少分之善根
一念一切悉皆圆
成就众生清净愿
我此普贤殊胜行

索南塔耶丹巴刚托迪
卓瓦德铜且卧向瓦南
奥华美波内哥托巴效
门蓝嘉波德达窍格作
塔耶卓瓦根拉潘学匠
根德让布坚波永哲得
安松内南玛利东瓦效

无边胜福皆回向
普愿沉溺诸众生
速往无量光佛刹
愿以此等胜愿王
能利无量诸有情
成就普贤庄严行
所有恶趣无余空

《普贤行愿品》终

8 菩萨戒仪轨

菩萨戒仪轨

效借纳犹波桑吉炯丹迪坛加当
祈请十方一切出有坏正等觉及

萨借拉内波香且森华森华钦波南当
十地菩萨摩诃萨众及

喇嘛多杰恣巴钦波南达拉恭色所
诸位大金刚持上师垂念我

皈依：

香且酿波其杰瓦
桑吉南拉嘉森且
秋当香且森华叶
措拉昂得银嘉森且

同时受愿行菩提心：

结达温杰得夏基
香且特呢浩巴当
香且森慧拉巴拉
得达仁银内巴达
得银卓拉潘敦德
香且森呢浩杰样
得银德呢拉巴拉昂
仁巴银德拉巴杰

后赞叹随喜者：

当迪达才追沃哟
么叶哲巴拉巴托

乃至菩提果
皈依诸如来
正法菩萨众
如是亦皈依
三遍

如昔诸善逝
先发菩提心
复此循序住
菩萨诸学处
如是为利生
我发菩提心
复于诸学处
次第勤修学
诵三遍受菩萨戒

今生吾获福
善得此人身

得让桑吉热色基
 桑吉这色达杰多
 达呢达给结内匠
 热当腾波类赞得
 俊美怎波热德拉
 纽巴门杰得达夏
 隆威夏达彭波类
 结达仁钦涅巴达
 得银结耶达迪内
 香且森呢达拉基
 达给得让交巴坛加杰
 宣铜卓瓦得夏涅当呢
 瓦德得拉准德悟仁基
 拉当拉门拉所嘎瓦基

发愿次第：

香且森穹仁波切
 玛基巴南浩杰结

复生佛家族
 今成如来子
 尔后吾当为
 宜乎佛族业
 慎莫染污此
 无垢尊贵种
 犹如目盲人
 废聚获至宝
 生此菩提心
 如是我何幸
 今于怙主前
 筵众为上宾
 宴飧成佛乐
 普愿皆欢喜

菩提心妙宝
 未生者当生

基巴年巴美巴扬
恭内恭德培瓦效
香且森当门抓样
香且效拉哟瓦当
桑吉南基永荣样
德杰类南崩瓦效
香且森华南基呢
卓敦特拉恭哲效
袞波义呢刚恭巴
森坚南拉昂得较效
森坚坛加得当丹杰结
安卓坛加达德东瓦效
香且森华刚达萨犹巴
得达根杰门蓝哲巴效

已生勿退失
展转益增长
愿不舍觉心¹
委身菩提行
诸佛恒提携
断尽诸魔业
愿菩萨如意
成办众生利
愿有情悉得
怙主慈护念
愿众生得乐
诸恶趣永尽
愿登地菩萨
彼愿皆成就

注：1. 觉心：菩提心的简称。

⑨ 怀业祈祷文·大加持云

怀业祈祷文 · 大加持云

索达吉堪布译

喻阿吽舍

得钦巴瓦旺格颇庄德
 得东所所多波耶希格
 玛恰得丹巴么让银类
 多杰涅玛囊瓦钦布华
 秋格囊瓦塔耶多杰秋
 结定旺秀特杰吉恰惹
 巴玛嘉波括迪铜旺杰
 囊哲惹伦旺钦嘿热嘎
 桑瓦耶希班匝哇鬲合
 得窍多波嘉波得钦得
 玛利洁给叶绰热学玛
 窍腾夏吉旺秀得东嘎
 旺匝多杰华卧札给措

喻阿吽舍

大乐炽燃怀柔宫殿中
 乐空圣妙观察智慧身
 离欲具乐莲花自性中
 金刚日大光明之胜德
 法身无量光佛金刚法
 世间自在大慈大悲身
 驾驭轮回涅槃莲花王
 胜伏现有雄威嘿热嘎
 秘密智慧金刚亥母尊
 胜乐妙欲之王大乐藏
 摄诸众生心识作明母
 胜共手印自在乐空舞
 怀柔金刚勇士空行聚

囊东年巴钦布昂涅德 现空广大平等自性中
多杰格叶嘎基哲僧哟 金刚身之游舞震三有
嘎美颂格压这康僧各 无碍语之笑声召三界
奥热玛布括迪永拉恰 红光周遍轮涅一切处
哲伊当借哟样德巴学 撼动聚集有寂之精华
多杰恰巴钦布特基呢 依于金刚大欲之意乐
南尼乌哲多给穹作样 赐予所欲二种胜悉地
多杰加杰压巴钦波义 施以金刚铁钩大罽索
囊哲得瓦钦波洞学巴 现有诸法摄于大乐中
塔耶杰彻札沃若嘎坚 无边幻网之中游舞者
德杰恭沃学瓦银犹波 犹如芝麻荚开而安住
冉绛匝僧旺格拉措拉 怀柔圣众浩瀚三根本
给贝所瓦得所辛基洛 至诚恭敬祈祷垂加持
穹腾乌哲多给华塔达 一切所欲胜共诸悉地
托美旺德学波乌哲作 无碍自在成就祈垂赐

此为藏历土兔年七月一日，具“德”名者（麦彭仁波切）造。任谁祈祷皆能如愿成就一切怀业，毋庸置疑。写于红布高悬或做成火轮、风轮，亦能成办。愿增吉祥！



文殊菩萨

文殊礼赞

炯丹迪袞波蒋华样拉香擦洛
南无大智文殊师利菩萨摩诃萨
刚格洛珠哲尼阵抓涅达南达局萨威
谁之智慧 离二障云 犹如净日极明朗
结涅敦根结银惹穴涅杰特嘎拉万恁
所有诸义 如实观故 胸中执持般若函
刚达哲波尊局玛热门藤德铜基热沃
诸有于此 生死牢狱 无明暗覆苦所逼
卓措根拉沃结达贼沿拉哲吉祥丹颂
众生海中 悲同一子 具足六十韵音语
哲达切卓纽蒙涅隆美杰加卓桌匝匝
如大雷震 烦恼睡起 业之铁索为解脱
玛热门色德铜涅格结涅皎匝局哲南
无明暗除 苦之苗芽 尽皆为断挥宝剑
多内达匠萨吉塔孙云丹利作嘉这特悟格
从本清净 究竟十地 功德身圆 佛子最胜体

借茶借当借尼坚这达录门色蒋华样拉德 百一十二 相好庄严 除我心暗 敬礼妙吉祥

何人以清净殊胜意乐每天诵此一遍、七遍、二十一遍、百遍、千遍等，将依次净除障碍，受持听闻，具足辩才、不忘陀罗尼、摧破反方之智慧和威力等无量功德。何人每天诵此三遍，也将具足如是所说之功德，次第经行智慧地道，日益增上，胜进跨越，迅速抵达遍知城而成为救度无余众生脱离轮回之大商主。

文殊开智偈

贼丹切杰钦哥奥热基 大悲尊以极遍智光明
 达录德么门巴哥萨内 尽除我心愚痴诸黑暗
 瓜当丹旧永勒多巴叶 契经及论教典悉证得
 洛珠博波囊瓦浩德所 愿赐智慧辩才咸显现

① 请法偈

请法偈

森坚南杰三巴当 依于一切有情之
 洛叶学抓结达沃 各别根器与意乐
 切琼腾蒙塔巴叶 祈宣大小共同乘
 秋杰括洛果德所 转动如来正法轮

金刚七句祈祷文

——《上师密集》中所说上师修法

顶礼本尊！

后代有缘善男子，若皈依我莲花生，自身居于寂静处，生起无常厌离心，出离轮回尤重要。诚心诚意依于吾，当思一切皈依处，圆满于我莲花生，苦乐希冀汝尽知！不求名利不积财，以身语意三恭敬，诵此七句祈祷文：

吽

哦坚耶杰呢香灿
巴玛给萨东波拉
扬灿穹格乌哲尼
巴玛炯内义色札
括德宽卓芒布果
切杰吉色达哲基
辛基洛穴夏色所
格热巴玛色德吽

吽

邬金刹土西北隅
莲茎花蕊之座上
稀有殊胜成就者
世称名号莲花生
空行眷属众围绕
我随汝尊而修持
为赐加持祈降临
格热巴玛色德吽

如此屡屡而祈祷，生起深情泪涌出，虔诚信心现感应，猛厉祈祷了然住，清然本然不散观。如是祈祷善男子，我予救护何须言？成为三时诸佛子，心得自证大自在，定力坚稳智慧增，以大自然之加持，成熟自己除他苦，自得领受之同时，饶益他众成事业。自己圆满诸功德，于大本性法身中，成熟解脱大方便，愿诸心子值遇此。

具有殊胜加持之此七句祈祷文修法极其甚深故，乃为意伏藏秘密教言。愿具智慧大悲心，秋吉旺修值遇彼。

⑬ 普获悉地祈祷文

普获悉地祈祷文

哲波格热灿嘉当	莲师化身八名号 ¹
哲波仁增钦波嘉	八大成就持明者
香森涅沃这嘉当	八大菩萨随佛子 ²
哲钦瓜嘉拉措拉	八大法行本尊众 ³
所瓦得所辛基洛	祈祷赐予胜加持
学囊桑沃瓦恰索	外内密障悉消除
三巴叶银哲巴当	如意成就诸所愿
窍当腾蒙乌哲作	垂赐胜共诸悉地

火鸡年十一月十六日晨朝，蒋华多吉（麦彭仁波切）觉海中自然流露。自诸三时念诵中，显现精华此偈颂，我离难越苦淤泥，恒善妙得胜悉地。若将来有人诵此十万遍，则无碍如意任运实现所愿。善哉！

注：1. 莲师八名号：即莲师八神变。

2. 八大菩萨：文殊菩萨、金刚手菩萨、观世音菩萨、弥勒菩萨、地藏菩萨、除盖障菩萨、普贤菩萨、虚空藏菩萨。

3. 八大法行：妙吉祥身、莲花语、真实意、甘露功德、概事业、召遣非人、猛咒诅罣、供赞世神。

遣除道障摄略祈祷文

哦坚仁波切拉所瓦得

嘎锦瓦恰门炯样

腾锦三巴哲巴当

窍当腾蒙乌哲作

祈祷邬金大宝尊

违缘障碍皆不生

顺缘意乐悉圆满

祈赐胜共诸悉地

此为根桑银彭汪波在扎日神山亲见邬金莲师尊容时所祈祷之文。

善哉！芒嘎郎！（愿增吉祥！）

切拉多匠所瓦达波提

达所刚德内波萨效色

纳当沃篷塔作耶瓦当

秋当札西培瓦匝德所

于您赞颂祈祷力

我等无论于何处

贫疾诤斗悉消散

正法吉祥祈增盛

15 邬金莲师祈祷文·意乐任运自成

邬金莲师祈祷文 · 意乐任运自成

诶玛吽

达波香秋洛怒花热宁

嘉瓦根迪格热班玛炯

诶玛吽

清净胜刹西南吉祥山

诸佛总集上师莲花生

答达迪涅宁咪杰卓拉
 如今浊恶之时诸众生
 图吉色宁达拉恭色索
 祈请大悲眼视垂念我
 协族涅达班咪丹当德
 梵顶日月莲花坐垫上
 匝沃喇嘛邬金仁波切
 根本上师邬金大宝尊
 嘎觉喇嘛南杰括吉果
 教传上师眷属众围绕
 索瓦得索利安达巴作
 祈请所造恶业悉清净
 桑巴伦吉哲巴辛吉洛
 意乐任运自成赐加持
 夏效达那度波颇章那
 东方达那德波宫殿中
 桑吉曼拉邬金仁波切
 药师佛尊邬金大宝尊
 曼拉切吉仁怎括吉果
 药师八尊持明眷属绕
 索瓦得索内瑞协瓦作
 祈祷各种疾病悉消除
 桑巴伦吉哲巴辛吉洛
 意乐任运自成赐加持
 耶西麦热把沃颇章那
 智慧火焰炽燃宫殿中
 切巧嘿日邬金仁波切
 最胜饮血邬金大宝尊
 耶当戮沃戮姆括吉果
 威猛本尊父母眷属绕
 索瓦得索欧哲匝德索
 祈祷垂赐胜共诸悉地

桑巴伦吉哲巴辛吉洛	意乐任运自成赐加持
喀雪达巴奥谗颇章那	空行清净五光宫殿中
喀珠作沃邬金仁波切	空行主尊邬金大宝尊
耶西吉丹扎给括吉果	智慧世间空行眷属绕
索瓦得索协囊瓦恰所	祈祷遣除内外诸障碍
桑巴伦吉哲巴辛吉洛	意乐任运自成赐加持
扎嘎度巴努沃彻当那	残暴魔障叠之坐垫上
曲炯作沃邬金仁波切	护法主尊邬金大宝尊
耶西杰定曲炯括吉果	智慧世间护法眷属绕
索瓦得索迪杰友彻返	祈祷回遮浊世之动乱
桑巴伦吉哲巴辛吉洛	意乐任运自成赐加持
么觉仁钦得杰颇章那	不变珍宝藏之宫殿中
欧哲炯内邬金仁波切	悉地之源邬金大宝尊
诺拉得达南杰括吉果	财神藏主眷属众会绕
索瓦得索欧哲恰达颇	祈祷如雨降临诸悉地
桑巴伦吉哲巴辛吉洛	意乐任运自成赐加持

喀沃耶炯哦杰香康那	雪域方所藏地胜境中
拉森当达邬金仁波切	镇伏鬼神邬金大宝尊
嘎仲得吉耶达括吉果	护教八部地神眷属绕
索瓦得索塔耶冒崩返	祈祷回遮边地之魔军
桑巴伦吉哲巴辛吉洛	意乐任运自成赐加持
得钦班玛奥巴颇章那	大乐莲花光明宫殿中
奥宝美滚邬金仁波切	无量光佛邬金大宝尊
效局桑吉哲吉括吉果	十方诸佛佛子眷属绕
索瓦得索班玛奥德仲	祈祷接引莲花光刹土
桑巴伦吉哲巴辛吉洛	意乐任运自成赐加持

喻阿吽 班匝_儿 格热巴玛色德吽

当内涅达萨嘎确切返	上方日月星曜变怪遮
奥内萨达乐年德泽返	下方地神龙妖瘟疫遮
瓦内赞当玛姆诺巴返	中方赞神玛姆危害遮
炯瓦业耶那热檀嘉杰喀吞	四大种之疾病悉消融

效耶仓吉杰替摩崩檀嘉玛呷雅觉觉运运 四方八隅边地之诸邪魔军队皆回遮

未来僧俗一切诸有情，恒常精进念此祈祷文，病魔横死厄运皆解脱，有形无形魔障悉消除。将来邬金我以大悲摄，依此毋庸置疑一心作祈祷，决定真实莲师我心语。萨玛雅！嘉！嘉！嘉！持明无畏具力金刚于丹嘉多特雪山之色俄奥玛湖中迎取之伏藏。

16 全知无垢光尊者祈祷颂

全知无垢光尊者祈祷颂

冈日托嘎仁钦酿布各	托嘎雪山宝藏颈
云丹根作嘎沃洁擦德	圆诸功德喜乐园
敦尼酿波未波南较瓦	二义精藏瑜伽士
龙钦冉绛让波所瓦得	祈祷龙钦绕绛贤

17 全知麦彭仁波切祈祷颂

全知麦彭仁波切祈祷颂

玛沃桑给钦呷酿拉夏	心显文殊师利智
根德让布门蓝南巴样	勤学普贤行愿义

这吉嘉沃陈类怎匝巴 持佛佛子事业者
 蒋样喇么压拉所瓦得 祈祷文殊上师足

18 圣者法王如意宝祈祷颂

圣者法王如意宝祈祷颂

晋美作恰纵波得拉旺 无畏自在讲辩著之藏
 彭措拉巴僧杰云丹作 圆满具足三学之功德
 华耶潘迪炯内仁波切 无量利乐之源如意宝
 珍穹华丹喇嘛所瓦得 祈祷具德上师胜引尊

19 门措上师祈祷颂

门措上师祈祷颂

么美哲措隆沃年塔卓 堕落无边有海煎熬众
 达波耶希囊瓦穹作样 赐予清净智慧胜光明
 措雄拉姆基波年杰东 海生天女喜悦妙音海
 卓葵杰怎玛拉所瓦得 善演至尊空行诚祈祷

皈依发心

桑吉秋当措杰穹南拉 诸佛正法贤圣三宝尊
香且瓦德达呢嘉森且 从今直至菩提永皈依
达给因所基波索南基 我以所修施等诸资粮
卓拉潘穴桑吉哲巴效 为利有情故愿大觉成

三遍

四无量心

森坚坛加得瓦当得沃杰当丹巴杰结
愿诸众生永具安乐及安乐因
德铜当德铜杰杰当抓瓦杰结
愿诸众生永离众苦及众苦因
德铜美波得瓦丹巴当门抓瓦杰结
愿诸众生永具无苦之乐 我心怡悦
涅让恰当尼当抓沃壳农拉内巴杰结
愿诸众生远离贪嗔之心 住平等舍

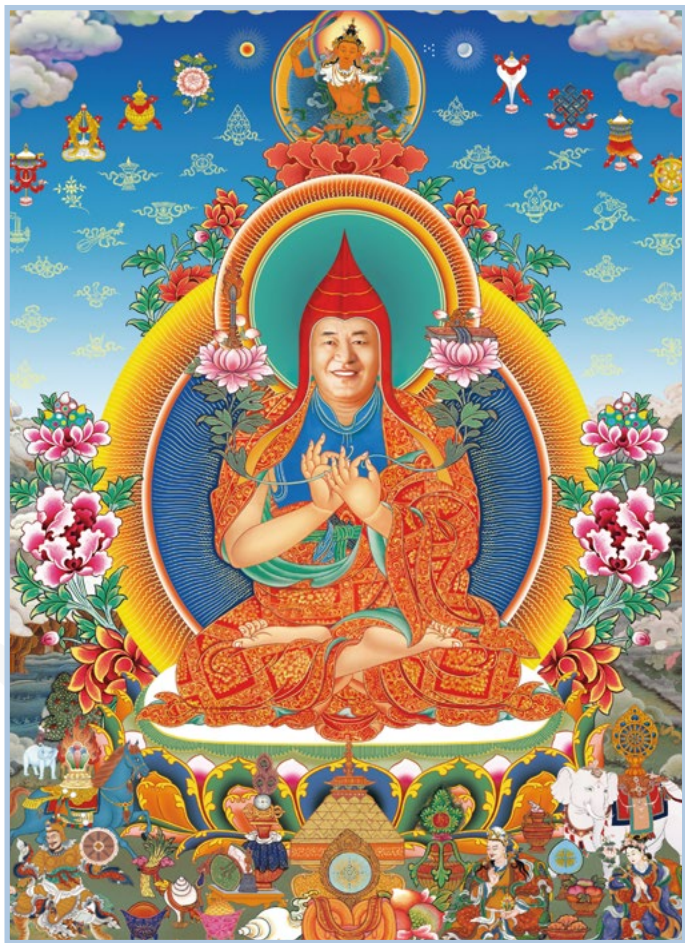

法王如意宝晋美彭措

上师瑜伽 · 速赐加持

索达吉堪布译

阿

括迪秋根嘎达热波昂
让当玛嘎耶希奥诶龙
噢卧华丹蒋波多杰拉
南巴嘉结叶银诺沃涅
嘎萨泽增班智达叶其
秋恰夏吉局哲拉万南
压尼杰仲奥热么美绰
让囊达波坚德蓝美萨

祈祷者：

内钦热卧赋诶样康色
蒋华特杰辛拉叶拉门
晋美彭措压拉所瓦得
恭杰多巴颇瓦辛基洛

阿

轮涅诸法本净觉性中
自性不灭智慧五光界
本体具德文殊金刚尊
形相唯一怙主如意宝
白明美颜班智达之饰
说法手印持执宝剑函
二足跏趺照射无边光
一切自现观为净明然

自大圣境五台山
文殊加持入心者
祈祷晋美彭措足
证悟意传求加持

随力念诵

塔呢喇嘛奥诶特雷杰 后师已成五光之明点
 让格学卧内犹酿威腾 由从自顶渗入于心间
 嘉根耶希结迪喇嘛当 当思诸佛智慧总集师
 嘎瓦年波辛拉托巴三 获得于彼同份之加持

如是离意法身中入定，彼中起座时观诸现有即师本性，而行平常威仪也。

此文于十七胜生闰年木猪年六月二十五日，由雪域语自在化身丹增降措乞求曰：为利我等诸徒众之需，请造如是瑜伽。如此劝求时，无勤显现觉空文殊自声，智尊成就者化身龙多降措作笔者，阿旺罗珠宗美造于空中旋绕彩云静处。善也！



法王如意宝晋美彭措之印



法王如意宝晋美彭措手印



皈依境

22 前行念诵仪轨·开显解脱道

前行念诵仪轨 · 开显解脱道

全知麦彭仁波切造

喇嘛钦 (三遍)

丹较涅嘎额登哇呷札
 涅纳敦钦耶银诺类拉
 德札涅巴达瑞赞耶拉
 敦钦丹杰登玛么哲巴
 敦美且呷杰巴达加拉
 袞穹根迪喇昧特吉惹
 丹较敦哟学巴辛基洛

迪虚坛加么达络银哟
 诺借刚拉三匠结波秋
 且瓦诶向南且恰美匠
 达怎森基让果果内色
 瓦美昂德内巴达加拉

上师知 (三遍)

暇满难得犹如优昙花
 既得大义超胜如意宝
 获得如是此身唯一回
 若未修持究竟大义果
 我等无义虚度此人身
 总集三宝上师悲眼视
 愿获暇满实义求加持

第一修法竟

诸法无常迁变如闪电
 思维器情悉皆坏灭法
 决定死亡死时却不定
 心执常法唯是自欺诳
 我等恒处懈怠放逸中

袞窈根迪喇昧特吉惹
么达且瓦展巴辛基洛

嘎纳类追南扬且么斛
杰追勒瓦美波蓝德类
括当籀安迪波秋色囊
让虚让拉门巴谗纳扬
策银借夺么尼达加拉
袞窈根迪喇昧特吉惹
给德浪多杰巴辛基洛

若巴嘎沃德钵芒当丹
得瓦囊威耶利杰瓦坚
斛吉彭波塔达德钵杰
康僧括瓦美耶奥札扬
得达么希恰丹达加拉
袞窈根迪喇昧特吉惹

总集三宝上师悲眼视
能念无常死亡求加持

第二修法竟

黑白业果永时亦不虚
于此无欺因果正道中
显现一切轮涅之诸法
虽知自作定熟于自身
我等无力如法作取舍
总集三宝上师悲眼视
能作善恶取舍求加持

第三修法竟

具足众多难忍之苦痛
彼现安乐欺意无常众
一切有漏五蕴痛苦因
三界轮回犹处火坑中
我等不知如是尚贪世
总集三宝上师悲眼视

诶炯三巴浩瓦辛基洛

复次不共前行之皈依者：

登德华三向钦雅嘎诶

威色喇嘛哦坚多杰强

杰波喇嘛耶丹跨珠果

登德敦窍迪僧桑吉南

耶色涅这塔钦帕波措

嘉德颂鬲拉万南巴坚

运德窍嘉年让根登当

塔果耶希秋炯措南得

效借迪僧嘉耶坛加根

玛仓美巴德恭达萨沃

登德让当玛所度吉当

跨恰森坚根基给德得

迪德内荣香且酿布瓦

耶其窍给嘉色卓瓦三

生起出离意乐求加持

第四修法竟

于前如意宝树五枝上

中央上师邬金金刚持

传承上师本尊空行聚

前方师尊三世一切佛

右旁亲子大乘圣者众

后枝安奉善说众经卷

左侧八大尊者声缘僧

周围智慧护法众环绕

所有十方三世皈依境

悉皆明观犹如芝麻荚

于前我与母等众亲眷

及诸遍天有情敬顶礼

从今乃至菩提果之间

发起殊胜信解而皈依

南葵内色南跨刚瓦耶 安住虚空遍满虚空者
喇嘛耶丹宽珠措南当 上师本尊空行诸会众
桑吉秋当帕波根登拉 诸佛正法以及圣众前
达当卓哲给贝嘉森且 我与六道众生敬皈依

于如上皈依境前而发心者：

初修四无量心：愿诸众生永具安乐等

次正行发心者：

吽！

结达迪僧嘉瓦这吉基
香且窍德特呢洁巴达
达匠跨恰卓根扎雪穴
喇美香且窍德森洁多

吽！

如同三世佛佛子
已发最胜菩提心
我亦为度遍天众
愿发无上胜觉心

上颂诵十万遍后，次殊胜密咒果乘之发心：

达当塔耶森坚南
耶内桑吉银巴拉
银巴希波达涅德

我与无边诸有情
本来即是正觉尊
了知如是之自性

香且窍德森洁多

即发殊胜菩提心

如是随力诵

供曼荼者：

嗡啊吽

嗡啊吽

秋央年涅秋给样康色

法界等性法身净刹土

让囊玛嘎隆格热诶样

自现不灭报身五佛刹

跨恰哲给样格果巴南

周遍化身刹界诸庄严

根让得钦窍波阵德钵

普贤大乐供云而奉献

嗡呸那曼扎拉波匝美嘎萨么扎萨帕呸纳萨玛
耶阿吽

如是而献供

修诵金刚萨埵者：

啊

啊

达格学泽巴迪丹当德

于自梵顶莲花月垫上

华丹多杰森华达沃多

吉祥金刚萨埵皎月色

多杰哲怎凝玛阴当砌

执持铃杵双运白幔母

隆给其作多吉杰仲犹

圆满报饰金刚跏趺坐

特嘎达当吽拉耶基果

心月百字旋绕于吽(ཧཱ)字

德贼锦瓦德哲达巴杰 降下甘露清净诸罪障

以具足四力，观想降下甘露而净除。并诵百字明：

喻班匝_儿萨捶萨玛雅 嘛呢巴拉雅 班匝_儿萨捶
得诺巴 迪叉哲卓美巴哇 色多喀哟美巴哇
色波喀哟美巴哇 阿呢高多美巴哇 萨_儿瓦色德
玛美抓雅匝 萨_儿瓦嘎_儿玛色匝美 泽当西_日扬
格热叫 哈哈哈哈哈 巴嘎万 萨_儿瓦达塔嘎达
班匝_儿玛美门匝 班则_儿巴哇 玛哈萨玛雅 萨
捶阿

后行者：

袞波达呢么希蒙巴义 怙主！我以愚昧无知故
丹策类呢嘎样年 于三昧耶有缺犯
喇嘛袞布嘉作结 怙主上师祈救护
作卧多杰恁巴得 亦即主尊金刚持
特杰钦布达涅坚 具足大悲体性者
卓沃作拉达嘉且 众生主尊我皈依
达当森坚坛加杰格颂特匝瓦当烟拉各丹
我与一切有情，身语意失坏之根本支分

策年巴坛加托洛夏所德者尼冬哲咪
誓言，悉皆发露忏悔，业障、罪堕种种

措坛加向样达巴匝德所噫所瓦达贝
垢染，悉为清净而作祈祷。如是祈祷后，

多杰森慧压内热杰沃穹杰丹策年恰坛
金刚萨埵亲谕：“善男子，汝失坏之一切誓言，

加达巴印诺噫囊瓦辛内让拉腾贝让当森
皆已清净。”说后融入自身，观想自己

坚坛加多杰森慧格杰巴三拉（耶哲达）
与一切有情皆成金刚萨埵身（并诵六字心咒）：

喻班匝儿萨埵吽

最后回向者：

给瓦德义涅德达	我今速以此善根
多杰森华哲杰内	成就金刚萨埵尊
卓瓦结匠玛利巴	令诸众生无一余
得耶萨拉果巴效	悉皆安置于此地

发愿者：

达当森坚坛加杰
丹策年恰根达匠
德内香且酿布瓦
丹策南巴达巴效

我与一切诸有情
失坏誓言皆令净
从今乃至菩提间
三昧耶戒愿清净

上师瑜伽者：

哎玛叭！

让囊达巴冉絳样康色
让利多杰南较玛萨沃
学卧且基达东涅迪当
嘉内根迪哦坚多杰强
嘎玛耶增多杰托翁南
隆给其作措嘉阴当彻
格拉让雄杰迪金括作
匝杰喇嘛宽卓单坚吉
德杰恭沃学瓦银德犹
铜雅朗内得辄耶希巴

哎玛叭！

自现清净浩瀚佛刹土
明观自成金刚瑜伽母
梵顶千瓣莲日月垫上
总集皈处邬金金刚持
白红寂悦执持杵盖(托巴)瓶
圆满报饰双运措嘉母
身圆自生续部之坛城
本传上师空行守誓等
安住如同解开芝麻荚
如是邬金刹土智慧尊

恰达瓦巴贡波定拉腾 犹雨融入观修之所依

吽

哦坚耶杰呢香灿
巴玛给萨东波拉
扬灿穹格乌哲尼
巴玛炯内义色札
括德宽卓芒布果
切杰吉色达哲基
辛基洛穴夏色所
格热巴玛色德吽

吽

邬金刹土西北隅
莲茎花蕊之座上
稀有殊胜成就者
世称名号莲花生
空行眷属众围绕
我随汝尊而修持
为赐加持祈降临
格热巴玛色德吽

此七句颂诵三、七遍而迎请融入后，复行七支供者：

吹！

德涅利德给贝香擦洛
囊哲耶样根让穹贝穹
才鬲内萨德动结其夏
括迪给措根拉吉耶让

吹！

化身尘数恭敬而顶礼
奉献现有本圆普贤供
无始所积罪堕皆忏悔
轮涅一切诸善作随喜

卓康结哲多吉格犹内 乃至轮尽祈驻金刚身
鬲吉秋杰括洛果德所 祈请常转深广正法轮
给措玛利桑吉托穴噢 无尽善聚回向成正觉

祈请者：

呢效哦坚旺格颇庄德 西方邬金自在无量宫
得夏格颂特杰哲瓦得 善逝身语意之化现者
瞻威朗德卓沃敦拉迅 为利瞻部众生而降临
仁增宽卓芒布括基果 持明空行会众作围绕
巴玛炯内杰拉措拉所瓦得 祈请邬金莲师诸圣众
哦坚巴玛炯内拉所瓦得 祈请邬金上师莲花生
达拉旺格辛基拉德所 祈祷赐予灌顶作加持

如是以胜解、虔诚之心猛厉祈请后，观想其光明甘露相续而入自梵顶后，获灌顶加持。另又莲师与任何本尊无别之上师瑜伽者，如以马头金刚为例，明观本性为莲师，形象为马头金刚。

玛纳哲僧旺格压耶纳 红黑三角自在无量宫
德纳颇摩贼波丹当德 黑魔男女匍匐坐垫上
旺格嘉波巴玛嘿热嘎 自在胜尊莲华黑热嘎
巴玛热杰绰卧南基果 莲部忿怒诸尊作围绕

达振旺格拉措拉所瓦得 祈请马头自在诸圣众
 哦坚巴玛炯内拉所瓦得 祈请邬金上师莲花生
 达拉旺格辛基拉德所 祈祷赐予灌顶作加持

以上述七句而祈祷

如是大威德者：

唐纳哎类札布压耶纳 蓝黑诶(མེ)变忿怒无量殿
 欣杰且朗贼波丹当德 阎罗水牛蜷卧坐垫上
 蒋华雅曼达嘎欣吉协 文殊雅门达嘎大威德
 协波绰卧扎波括基果 佛慢忿怒眷属作围绕
 欣杰协布拉措拉所瓦得 祈请怖畏金刚诸圣众
 哦坚巴玛炯内拉所瓦得 祈请邬金上师莲花生
 达拉旺格辛基拉德所 祈祷赐予灌顶作加持

后行修四灌者：

喇咪内僧耶给哲僧类 从于上师三处三字上
 奥热嘎玛唐僧雄内色 发出白红蓝色三种光
 让格内僧腾贝辛基拉 融入自身三处作加持
 拉扬喇嘛括吉奥德犹 又复师偕眷属化为光

苍波蓝内酿格特雷腾 由自梵穴融入心明点
喇咪特当让森耶美巴 上师意与自心成无别
森涅涅玛秋给昂压贝 心性本然法身中安住
哲巴耶达旺伊耶希托 清净四障获得四灌智
蓝耶炯向格伊温杰波 精熟四道现前四身果
辛拉旺格玛利托巴杰 获得一切灌顶及加持
如是而观想

嗡阿吽 班匝儿格热巴玛色德吽

随力数诵

最后发愿：

洁瓦根德扬达喇嘛当 生生世世不离师
抓美秋杰华拉隆效匠 恒时享用胜法乐
萨当蓝杰云丹鬲作内 圆满地道功德已
多杰强格果旁涅托效 唯愿速得金刚持

此前行念诵仪轨为麦彭降华吉巴所造，增上善妙！



金剛薩埵

金刚萨埵修法 · 如意宝珠

谓依具德金刚萨埵净除罪障成就二利之如意宝珠修法窍诀
法王如意宝晋美彭措之伏藏法

索达吉堪布 译

皈依：

纳摩

德内香且酿布瓦

热当金括江促达

喇嘛多杰森华拉

叶其达贝嘉森且

南无

从今乃至菩提果

如海诸部坛城主

上师金刚萨埵前

吾以深解信皈依

三遍

发心：

跨年卓瓦塔达根

丹迪萨拉沃永穴

利铎叶杰尊巴根

香且蓝当抓么夏

一切等空诸有情

为得安慰竟乐地

身口意之诸精勤

皆当不离菩提道

三遍

观想圣尊法：

阿

让登窍阵江促威
 巴嘎达沃丹当德
 热迪华丹多杰森
 嘎萨达瓦吉波当
 压结夏尼多哲南
 隆给其作杰仲犹
 耶希奥热效借绰
 当沃叶噢琅美萨
 杰玛喇嘛多杰森
 温杰丹加涅恭内
 达所年塔森坚南
 特吉吉色怎巴作
 托美迪内达瓦德
 利铜叶杰德动南
 结达空德德松达

阿

自前如海供云中
 白莲月轮座垫上
 部主金刚萨埵尊
 明现洁白皎月色
 一面二手持铃杵
 圆满报饰跏趺坐
 放射智光遍十方
 澄净意中观明然
 呜呼上师金萨尊
 请忆往昔所立誓
 吾等痛苦诸有情
 哀恳大悲以摄持
 无始以来至今生
 身口意造诸罪堕
 如同已服恶毒药

浓郊札布托样夏
辛恰卓拉瓦杰匠
么务类南么杰纳
增波宣基惹作拉
蒋德夏给沃永作
达当森坚坛加杰
丹策年恰根达匠
旁当腾蒙乌哲根
达达涅德哲巴作

深生追悔发露忏
今后纵遇命难时
亦绝不造诸恶业
祈汝悲眼视吾等
柔和之手赐解脱
我与一切诸有情
失坏誓言皆令净
一切胜共诸悉地
愿今悉皆得成办
一遍

喻班匝儿萨埵吽

如是作祈祷，若具足四力（依止力、破恶力、恢复力、对治力）念诵此咒四十万遍，则破根本誓言罪亦能清净，萨玛雅！

最后作回向及诵吉祥偈：

回向偈：

吽

迪存迪僧给措根
塔利卓沃敦德噢

吽

此善为主三世善
回向为利无边众

根匠多杰森华叶
果旁涅德托巴效

愿诸一切能速得
金刚萨埵之果位
一遍

吉祥偈：

喻
刚囊格叶坚德达
札札铜杰若瓦作
展多特杰昂德门
彭措华巴札西效

喻
诸现清净身庄严
诸声圆满密咒性
诸念成熟智慧中
盛德圆满愿吉祥
一遍

于丁丑年三月十一日，由阿旺罗珠宗美（晋美彭措）之净觉性力中显现时，其弟子无垢戒者笔录，愿诸吉祥，公元一九九七年四月十七日。

（若如法念此心咒四十万遍者，则获得念三百亿六字心咒之功德。若修圆满，今生必能消灾、延寿、无病、兴财等成办一切所愿之意，来世亦决定往生极乐世界等自己所欲之净土。此除障法，学显宗、密宗及未灌顶者都可以修。恭请诸位应当了知此理，此乃晋美彭措等喇荣大佛学院之上万僧众为证。增吉祥！）

释迦佛修法仪轨

索达吉堪布 译

纳摩格热夏迦牟尼耶！

如《三摩地王经》云：“散步安坐站立卧，何人忆念能仁尊，本师恒时住彼前，彼者将获广大果。”又云：“身体宛若纯金色，世间怙主极庄严，何者之心专注此，菩萨彼者即入定。”

随念我等无比本师释尊之修法，首先念诵皈依偈：

桑吉秋当措杰穹南拉 乃至菩提之间永皈依
香且瓦德达呢嘉森且 一切殊胜佛法及僧众
达给贡迪基波索南基 以我修行念诵之福德
卓拉潘穴桑吉哲巴效 为利众生愿成就佛果

之后发心、修四无量心，意念诸法现而无自性之义中念诵：

阿 阿
浩美东巴涅当定炯格 无生空性以及缘起性
囊瓦嘎美荣借杰咪策 显现不灭双运幻化相
让登南跨穹阵江促威 自前虚空如海供云中
仁钦桑彻巴涅达沃当 观想宝狮子座莲日月上

敦巴聪美夏迦桑给呢	无等本师释迦牟尼佛
色杰多坚灿当辉夏丹	身为金色具足相随好
秋固僧所多吉杰仲犹	身着三衣金刚跏趺坐
夏耶萨伦夏嘉拉姜向	右手压地手印妙舒展
夏运年压德贼隆热南	左手等印持执甘露钵
色杰热达惹节华巴瓦	宛如金山威严极耀眼
耶希奥热札威跨央恰	智慧光芒遍布虚空界
涅沃这嘉内丹借哲所	八大菩萨十六罗汉等
帕措江促括基永果样	如海圣众眷属皆围绕
展巴赞基哲伊塔尼类	仅念解脱有寂之二边
南卓得瓦穹格华作瓦	赐予殊胜吉祥之大乐
嘉根迪波达涅钦波萨	皈依处之总集大主尊

如是观想佛陀身，结果马上想到佛真正安住在自前虚空中，因诸佛之智慧身何时何地都无有远近故。观想佛于何处佛必定安住于彼处。经中云：“何者作意佛，佛安住彼前，恒时赐加持，解脱一切罪。”观想佛陀，所积之资粮也不会耗尽，善根不会虚耗。《华严经》中云：“闻见供养彼等佛，无量福德将增上，断诸烦恼轮回苦，此善中间不穷尽。”于佛前如何发愿也会如是实现。《宣说文殊刹土功德经》中云：“诸法依缘生，住于意乐上，何者发何愿，将获如是果。”对此中所说之理生起稳固定解。

再念诵：

酿杰钦布作丹涅味样 大悲摄受具诤浊世刹
荣内门蓝钦波铜嘉达 尔后发下五百广大愿
巴嘎达铜灿图穴么夺 赞如白莲闻名不退转
敦巴特杰坚拉香擦洛 恭敬顶礼本师大悲尊
达沿果僧给措隆效吉 自他三门善根及受用
根让窍波阵德么内钵 观为普贤供云而奉献
托美内萨德动玛利巴 无始以来所积一切罪
酿内郊巴札布所所夏 则以猛烈悔心分别忏
帕当所苏浩务给瓦呢 于诸圣者以及凡夫众
迪僧萨拉吉色叶让噢 三时所积善根作随喜
局匠嘉切秋杰括路策 祈请十方一切佛菩萨
效借锦门恰巴果德所 恒转甚深广大之法轮
窍呢南跨达威耶希格 汝如虚空般之智慧身
迪僧颇杰美巴犹摩杰 虽住三世无有迁变中
德雪囊噢洁结策敦匠 然于所化前示生灭相

哲波惹格达德囊瓦作 恒时显现幻化之色身
 达给迪僧萨波给措基 我以三世所积之善根
 跨恰卓瓦根拉潘拉德 愿利遍布虚空界有情
 秋杰嘉波达巴尼学匠 令释尊您恒时生欢喜
 秋杰嘉沃果旁托巴效 获得法王如来之果位
 达加涅咪卓瓦袞美南 无有怙主我等浊世众
 特吉拉巴荣沃瓜珍类 蒙以悲心摄受之恩德
 样当迪德仁钦南僧杰 此刹此时一切三宝相
 囊瓦结涅切杰陈类涅 均是佛陀您之事业也
 得穴嘉窍聪美结波热 故于无等唯一胜依怙
 叶其达贝酿内所得纳 虔诚信仰诚心而祈祷
 温杰丹加钦波玛涅瓦 莫忘昔日所发大誓愿
 香且瓦德特吉吉怎作 乃至菩提前以大悲摄

以猛烈虔诚的信心观想释尊真正身相，一缘专注其身而尽力念诵：

喇嘛敦巴 炯丹迪 得银夏巴 扎炯巴 扬达巴
 作波桑吉 华嘉瓦 夏迦特巴拉 香擦洛 窍多
 嘉森且奥

顶礼、供养、皈依、本师、出有坏、如来、
应供、真实圆满正等觉释迦牟尼佛

以恳切祈请之方式尽力持诵《小般若经》中所说的陀罗尼咒：

达雅塔 喻牟尼牟尼玛哈牟尼梭哈

再尽力念诵：

喻牟尼牟尼玛哈牟尼梭哈

此等之时随念释尊的功德，以信心一缘专注其明显身相而诵一遍：

灿玖巴当 荣迪波 锦吉

观想依靠持诵名号、念诵陀罗尼咒之缘，

敦波 格类 耶希杰 奥热 纳措波 囊瓦钦布
从本师之身中，放射种种智慧大光芒，

达当 森坚坛加杰 哲巴坛加 萨样
遣除我与一切众生之所有罪障，

塔巴钦布 蓝杰 云丹 策银德 吉得
并如理生起大乘道功德，

谢么多波 萨伦巴 三拉
而后获得不退转果位。

平时尽力精进念诵。坐间时根据情况供曼荼罗，诵各种释尊赞，阅《大悲白莲经》《广大游舞经》，各种《释尊传》和《如来一百零八种名号》等，尽力随意读诵经典，一切善根以回向无上菩提及发愿印持。总之，行住坐卧一切时分都应当忆念本师，夜间也观想释尊之真实身体发光照耀诸方如同极为晴朗的白昼时一般，于此境界中入眠。平时也随念释尊昔日如何发心的情形，勤随三世诸佛大菩萨事迹，坚持珍宝菩提心之誓愿而行持菩萨行，尤其尽力勤修止观瑜伽，如此将使所获得的暇满人身有意义。经中说仅以听闻我等本师之名号也逐渐于大菩提道中不退转。《小般若经》中说：“诸佛皆从此陀罗尼咒中生，释迦佛亦依此陀罗尼咒之威力而成佛，观世音依此现前菩萨胜果，仅仅听闻此陀罗尼咒也将无勤获得广大福德并清净一切业障。若修密咒，则无有魔障而成就。”其余经典中也说念诵一遍此陀罗尼咒可清净俱胝八万劫中所造的一切罪业等，具无量功德利益，此乃释迦如来之殊胜心咒。对释尊如何生起信心及止观之修法，其他论典中有宣说（即于《释尊广传·白莲花论》中有宣说）。

此修法仪轨是具三学宝藏之文邬金丹增诺吾供养吉祥哈达恳切劝请，我也铭记于心。最近文仁波切又委托晋美班玛德钦活佛，其以纯金、吉祥哈达等供品请求速疾完成此修法仪轨。应此二位大德劝请，于殊胜本师有不退信心、浊世名相说法者、释迦世尊之弟子麦彭嘉措嘉措，铁鼠年神变月初八于石渠多吉攀修神山附近圆满宝珠寺院造毕。愿依此不断弘法利生，令见闻念触此仪轨之一切众生相续中真正获得本师佛之无量加持。愿吉祥！

得瓦夏巴切格结札当
括当格才擦当样康当
切杰灿穹让波结札瓦
得札括纳达所杰瓦效

善逝如来汝之身
眷属寿命与刹土
殊胜妙相等功德
唯愿我等成如是

传承上师印：



法王如意宝晋美彭措之印



云丹嘉措及土丹曲配之印

大圆满龙钦心髓往生法

索达吉堪布 译

哎玛吹！

让囊楞哲达巴冉绛样
果巴局作得瓦坚杰样
让涅杰怎多杰南较玛
压结夏尼玛萨哲托怎
压尼多塔宣僧南跨惹
得叶空威匝沃玛
瓮茶大涅赞巴拉
东桑奥杰沃格坚
雅内苍沃内色哈
玛内得奥惹巴叶
酿嘎策基加波当
龙格特雷匠基威
热巴舍叶玛波萨
学卧哲刚赞杰当

哎玛吹！

自现任运清净无边刹
圆满庄严西方极乐土
自身观为金刚瑜伽母
一面二臂红亮持刀盖
双足舞式三目视虚空
体内中央之中脉
粗细犹如竹箭许
具有空净光之管
上端开于梵净穴
下端关闭于脐下
心间阻断之节上
淡绿风团明点中
明观自心红舍^{ཤི་མེ་མེ་}字
头顶一肘之上方

桑吉囊瓦塔耶呢

明观佛陀无量光

灿辉作波彭波萨

具足相好圆满身

然后以坚定不移的信心，汗毛竖立、泪水横流，尽量多地念诵阿弥陀佛名号：

炯丹迪 得银夏巴 扎炯巴 扬达巴 作波桑吉滚

波奥华德美巴拉 香擦洛 窍多 嘉森且奥

顶礼 供养 皈依 出有坏 如来应供 真实圆

满正等觉怙主无量光佛

哎玛吽！

哎玛吽！

内让囊敦杰奥门纳

境为自现了义密严刹

叶达吉加各彻波龙

百倍信心彩虹萦绕中

嘉根迪匝沃喇嘛呢

皈处总集根本之上师

格塔玛玛银当咪利

身非庸俗而为清澈身

华桑吉囊提噢卧犹

吉祥无量光佛本体住

叶木给洞威所瓦得

当以强烈敬信而祈祷

蓝颇瓦炯瓦辛基洛

现前往生圣道祈加持

内奥门卓巴辛基洛

趋入密严刹土祈加持

央秋给嘉萨仁巴效

愿获法身法界之佛地

三遍；

后四句再念二遍；

最后一句再二遍。

舍舍舍舍舍

心中念五遍“舍”并观想

贺_嘎 贺_嘎 贺_嘎

圣号等同前而诵

桑吉奥华美拉香擦洛	顶礼佛陀无量光
哦坚巴玛炯内拉所瓦得	祈祷邬金莲花生
珍钦匝沃喇咪特吉荣	大恩根本师悲摄
匝瓦杰波喇咪蓝纳仲	根本传承师引道
斛蓝颇瓦炯瓦辛基洛	加持修成往生法
涅蓝颇威跨效卓巴辛基洛	依此捷径趋空刹
达所德内才扑杰玛塔	吾等从此命终时
得瓦坚德洁瓦辛基洛	加持速生极乐刹

三遍；
最后一句再念二遍。

后修迁识法：（心中念五遍“舍”并观想，后念三遍“贺嘎”）

舍舍舍舍舍

贺_嘎 贺_嘎 贺_嘎

圣号等同前而诵

哎玛吽！

辛德喻擦奥华美袞当

特杰钦波夏多特钦托

达所贼结叶基所瓦得

斛蓝颇瓦炯瓦辛基洛

达所南耶且沃迪雄才

(结定帕若松沃才迪杰

南希得钦颇瓦辛基洛

哎玛吽！

极其稀有怙主无量光

大悲观音大力金刚手

我等专心致志而祈祷

修成往生深道祈加持

我等一旦出现死亡时

此等一旦现前死亡时)

加持神识往生极乐刹

三遍；

最后一句再念二遍。

迁识法同上：

舍 舍 舍 舍 舍

贺 贺 贺

啪 德 啪 德 啪 德 啪 德 啪 德

愿吉祥！增上善妙！

其后修长寿法；最后回向、发愿。

长寿佛心咒：

喻阿玛斛呢则万德耶梭哈

三十五佛忏悔文

南无皈依十方尽虚空界一切诸佛

南无皈依十方尽虚空界一切尊法

南无皈依十方尽虚空界一切贤圣僧

南无如来、应供、正遍知、明行足、善逝、
世间解、无上士调御丈夫、天人师、佛、
世尊

南无释迦牟尼佛

南无金刚不坏佛

南无宝光佛

南无龙尊王佛

南无精进军佛

南无精进喜佛

南无宝火佛

南无宝月光佛

南无现无愚佛

南无宝月佛

南无无垢佛

南无离垢佛

南无勇施佛

南无清净佛

南无清净施佛

南无娑留那佛

南无水天佛

南无坚德佛

南无旃檀功德佛

南无无量掬光佛

南无光德佛

南无无忧德佛

南无那罗延佛

南无功德华佛

南无莲花光游戏神通佛

南无财功德佛

南无德念佛

南无善名称功德佛

南无红焰帝幢王佛

南无善游步功德佛

南无斗战胜佛

南无善游步佛

南无周匝庄严功德佛

南无宝华游步佛

南无宝莲花善住娑罗树王佛

如是等一切世界，诸佛世尊，常住在世，是诸世尊，当慈念我。若我此生，若我前生，从无始生死以来，所作众罪，若自作，若教他作，见作随喜。若塔若僧，若四方僧物，若自取，若教他取，见取随喜。五无间罪，若自作，若教他作，见作随喜。

十不善道，若自作，若教他作，见作随喜。所作罪障，或有覆藏，或不覆藏，应堕地狱饿鬼畜生，诸余恶趣，边地下贱，及篋戾车，如是等处。所作罪障，今皆忏悔。

今诸佛世尊，当证知我，当忆念我。我复于诸佛世尊前，作如是言：若我此生，若我余生，曾行布施，或守净戒，乃至施与畜生一抔之食，或修净行，所有善根，成就众生；所有善根，修行菩提；所有善根，及无上智；所有善根，一切合集，校计筹量，皆悉回向阿耨多罗三藐三菩提。如过去、未来、现在诸佛所作回向，我亦如是回向。

众罪皆忏悔，诸福尽随喜，
及请佛功德，愿成无上智。

去来现在佛，于众生最胜，
无量功德海，我今皈命礼！

菩萨具足大悲力	利益救护诸有情
救护无依罪恶我	彼诸菩萨我皈依
身业有三种	口业复有四
以及意三业	十不善尽忏
愿戒净无垢	无执戒度圆
无始至今生	十恶五无间
心随烦恼转	诸罪皆忏悔
我昔所造诸恶业	皆由无始贪嗔痴
从身语意之所生	一切我今皆忏悔
所有礼赞供养福	请佛住世转法轮
随喜忏悔诸善根	回向众生及佛道

寂猛根除地狱瑜伽总洗悔净仪轨

无垢忏悔续

未受密法灌顶禁阅

将丹迪花根德荣波拉香擦洛
敬礼吉祥出有坏普贤王如来！

吾乃金刚莲华生，赐予无厌措嘉母，根本灭除地狱处，略摄甚深此窍诀。恒常依此胜本尊，宣演此法之功德，佛陀密意摄此中，大界续中如是云。幻网胜者寂猛尊，此等坛城至尊众，称诵一次诸名号，五无间罪悉清净。恢复失毁之誓言，根本摧毁地狱处，获得胜共诸悉地。现世安乐悉圆满，逝后身体舍利生，来世引生持明刹，此乃大界续所说。是故趣入密咒门，胜者寂猛尊众前，酬补失毁敬顶礼！

诶玛吽

曲央绕将嘉沃杰 阔内
效觉迪耶嘉瓦这当吉
图杰卓沃敦德夏色素
仁钦班玛尼迪丹拉修
根荣确波珍吉巧巴杰

诶玛吽

法界浩瀚胜者坛城中
十方四时佛陀及佛子
大悲利益众生祈降临
安住珍宝莲华日月垫
愿以普贤云供作供奉

阿拉拉叭

敦当曲央云杰巴给隆

喀央样波杰阔钦波那

修波效觉迪森得瓦夏

嘉瓦嘉促措拉香擦洛

阿拉拉叭

耶瓦伦吉哲波杰阔内

萨才伦度斯杰绕德绰

宁具彻敦耶沃策格丹

桑吉耶杰尼拉香擦洛

阿拉拉叭

曲南南达耶内伦哲江

夏瓦协当耶曲南巴达

曲央耶西确拉阿尼巴

根颂雅因宁拉香擦洛

曲各南喀因德耶美江

阿拉拉叭

胜义法界佛母巴嘎界

广大虚空广大坛城中

安住十方三世诸善逝

诸佛海会圣众敬顶礼

阿拉拉叭

任运自成寂静坛城中

光耀绚丽威光极散射

柔和妖娆九种寂静姿

四十二尊正觉敬顶礼

阿拉拉叭

诸法清净本来任运成

能作所作分别悉清净

证悟法界殊胜之智慧

普贤父母二尊敬顶礼

法身宛若虚空无差别

素各加存因德所所萨 色身犹如彩虹各别明
塔当希绕确拉阿尼巴 殊胜方便智慧证悟已
热阿得瓦夏拉香擦洛 五部如来善逝敬顶礼
哦擦颇章得瓦夏波因 稀有宫殿善逝之佛母
迪森嘉瓦檀嘉吉泽江 出生三世一切诸佛陀
得当颂具雅杰各拉彻 乐空双运拥抱佛父身
热杰因巧南拉香擦洛 诸部胜妙佛母敬顶礼
南希旺波达波各颂图 意识之根净为身语意
得瓦夏巴南杰哲确迪 一切善逝胜妙诸佛子
年蒙效波现当扎瓦耶 现行烦恼过患皆远离
森华钦波嘉拉香擦洛 八大菩提萨埵敬顶礼
嘎莫昌托仁钦乐嘎吉 持鬘嬉女珍宝及歌舞
德布美朵囊萨哲恰玛 妙香鲜花灯烛涂香女
嘉沃杰阔巧贝尼匝玛 供养诸佛坛城令欢喜
巧波拉莫嘉拉香擦洛 八大供养天女敬顶礼
扎雪塔吉卓瓦德匝巴 威猛方便调伏诸众生

德杰崩当嘎促南巴江	摧破一切魔军及众障
擦美耶丹果耶特巴仲	具四无量堪能护四门
达哲果瓦耶拉香擦洛	护持四门达哲敬顶礼 ¹
达恰塔新桑瓦因杰昂	究竟常断秘密佛母中
么吞效江绕晋超姆策	摧毁违逆极怖威猛相
加觉雅巴嘉卓哲绰玛	持执铁钩绢索铁链铃 ²
耶西果玛耶拉香擦洛	四大智慧门母敬顶礼
当奥效觉杰丹德沃作	调伏上下十方世间主
年蒙珠炯觉珠达巴雄	坏六烦恼六因令清净
卓珠珍协哲波各敦巴	引导六道众生现化身
炯丹特巴珠拉香擦洛	有坏六道能仁敬顶礼
阿拉拉吹	阿拉拉吹
觉彻耶沃拉促德达格	此等幻化寂静诸尊众
灿内蓝吉交协江	若能称名一遍者
冈给古毕香擦那	复以敬信作顶礼
酿恰功尼欧哲托	酬补毁誓获悉地

得协给巴香擦洛

是故虔诚敬顶礼

阿拉拉吹

阿拉拉吹

绰沃玛德雄沃杰阔内

极其稀有威猛坛城中

嘎巴花杰晋色荣瓦当

娇媚神勇极为怖畏者

郭当协当绰沃丹巴当

凶猛强悍显现威猛相

酿吉昂当耶瓦各丹巴

具大悲心示现寂静身

把瓦阿觉嘉拉香擦洛

灿然五十八尊敬顶礼

阿拉拉吹

阿拉拉吹

曲各杰美昂利玛友江

无生法身界中未动摇

素各晋波恰鲁各敦香

色身示现怖畏诸装束

度巴德协绰钦把沃各

为调野蛮威猛炽燃身

花钦嘿日嘎拉香擦洛

大吉祥嘿日嘎敬顶礼

绰嘉旺修各拉彻匝江

拥抱忿怒明王自在身

吉巴杰协东刹雅拉多

令生欢喜颅血父尊献

绰莫么斯把沃珍绰玛

怒母放射无尽炽燃云

卓德效热因拉香擦洛

卓德效热佛母敬顶礼

图吉塔葵玛荣德匝江	大悲善便调伏难伏众
耶西寸器年蒙玛利觉	智慧兵器摧毁诸烦恼
哲森拉美央色扎匝巴	三有诛于无上法界中
热耶超同促拉香擦洛	四部饮血尊众敬顶礼
超同所所雅杰各拉彻	各各拥抱饮血佛父身
绰母素吉鲁达斯吉嫩	怒母身相胜伏诸邪见
卓南图吉珍协匝波因	大悲引导一切诸众生
热耶绰莫因拉香擦洛	四部威猛佛母敬顶礼
嘎巴美达把沃隆杰内	宛若劫火炽燃胜境中
给莫拉素把沃酿丹香	具娇媚等灿然之姿态
耶西各秋晋协坚吉修	智慧妙身怖畏庄严住
果热绰莫嘉拉香擦洛	八尊果热怒母敬顶礼
南葵利坚嘎央托美江	虚空身相游舞无障碍
多格须波素坚彻莫切	随欲转化色身大幻变
玛珍向波策德卓匝玛	犹如母妹慈悲常相伴
桑哈叉敏嘉拉香擦洛	八大桑哈叉敏敬顶礼

多吉东莫颇酿久玛耶
格当强敦纽波利根泽
夏洛呢向果耶特巴仲
果仲绰莫耶拉香擦洛
花杰阁促班匝阿鬲乐
喀卓须卓玛促旺修玛
森姆恰鲁晋波果年坚
南觉尼西嘉拉香擦洛
效觉哲巴努沃丹当那
耶西嘎巴美弘把沃隆
么该擦觉给具敦德各
效具绰嘉南拉香擦洛
阿拉拉吹
觉彻耶绰德达各
灿内蓝吉交协江
冈给古毕香擦那

金刚首女速疾四眷属
成办召缚迷醉诸事业
东南西北四门作守护
四大护门怒母敬顶礼
吉祥眷众班匝阿鬲乐³
空行力行母众自在母
罗刹女之装束怖畏首
瑜伽二十八尊敬顶礼
十方慢魔叠之坐垫上
智慧劫末火焰炽燃界
断除不善劝行十善义
所有十方怒王敬顶礼
阿拉拉吹
此等幻化寂猛尊
若能称名一遍者
复以敬信作顶礼

酿恰功尼欧哲托

得协给巴香擦洛

阿拉拉吹

迪森桑吉云丹根族香

德夏玛利门江卓泽波

喇嘛仁怎促拉香擦洛

杰美曲杰各拉香擦洛

隆效组波各拉香擦洛

杰央哲波各拉香擦洛

么觉多吉各拉香擦洛

温巴香秋各拉香擦洛

迪森嘉瓦根吉哲巴耶

促尼组向云丹塔欣波

各当耶西促拉香擦洛

炯瓦阿利各香波

道波嘉莫阿喇香擦洛

酬补毁誓获悉地

是故虔诚敬顶礼

阿拉拉吹

三世诸佛功德皆圆满

成熟解脱所化诸众生

上师持明众会敬顶礼

无生法性身者敬顶礼

圆满受用身者敬顶礼

普现幻化身者敬顶礼

不变金刚身者敬顶礼

现证菩提身者敬顶礼

三世一切佛陀所成就

圆满二资功德臻究竟

身及智慧众会敬顶礼

五大种立五身像

五大恒常佛母敬顶礼

让因央利哲巴莫
旺修阿拉香擦洛
觉哲香秋森杰哲巴得
喀卓森觉德拉香擦洛
嘎纳巴第哲巴得
冈颇南拉香擦洛
拉莫花姆哲巴得
冈莫南拉香擦洛
吉丹康拉阿泽玛
晋协花把哥巴坚
多波若拉恰巴莫
玛姆促拉香擦洛
拉尼当怎当策吉觉将
嘎运吉色哲波卓泽玛
当坚嘉促措拉香擦洛
阿拉拉吹

自性界中成就母
自在五尊敬顶礼
因果菩提心之所幻化
三十二尊空行敬顶礼
嘎纳巴德所幻化
一切冈颇敬顶礼
天女勇母所幻化
一切冈母敬顶礼
世间界之主宰母
能怖炽燃长发尊
妙欲美味贪著母
玛姆众会敬顶礼
分辨誓言贤劣惩罚母
依教奉行修持助伴母
具誓海会众前敬顶礼
阿拉拉吹

炯丹迪花多杰森华拉香擦洛

顶礼出有坏吉祥金刚萨埵！

喻班匝_儿萨埵萨玛雅 嘛呢巴拉雅 班匝_儿萨
 埵得诺巴 迪叉哲卓美巴哇 色多喀哟美巴哇
 色波喀哟美巴哇 阿呢呷多美巴哇 萨_儿瓦色
 德玛美抓雅匝 萨_儿瓦嘎_儿玛色匝美 泽当西_目扬
 格热叫 哈哈哈哈哈 巴嘎万 萨_儿瓦达塔嘎达
 班匝_儿玛美门匝 班则_儿巴哇 玛哈萨玛雅 萨
 埵阿

阿拉拉吹

迪森得夏檀嘉吉

央酿耶给嘉巴德

敦南尼西匝吉冈

嘉当匝吉杰觉那

灿美阿耶德巴香

酿恰玛利根香内

迪森桑吉檀嘉杰

哲杰当巴功巴觉

阿拉拉吹

三世一切诸善逝

最极精华百字明

若通七或二十一

以及一百零八遍

五无间罪亦清净

罪障无余悉清净

复为三世诸如来

垂念最胜之佛子

吹

嘉瓦嘉促措南恭
嘉沃嘎当拉咪隆
杰因玛西隆当嘎
桑奥当策恰酿南
弄香杰波森吉呢
么恰么维托洛夏
喇嘛多杰洛混当
切当江扎拉所波
康森森坚檀嘉拉
灿美阿当涅瓦阿
杰瓦协当洛巴杰
么给觉耶利吉南
弄香杰波森吉夏巴杰
桑奥协当囊格杰阔德
多杰塔波当朗内

吹

诸佛海会祈垂念
我于佛语上师教
不能奉行或越违
失毁密咒诸誓言
悉以羞愧悔恨心
毫不覆藏发露忏
于师金刚阿闍黎
金刚兄弟姐妹等
三界一切诸众生
造五无间近无间
四重罪及八邪行
十不善等诸罪业
悉以羞愧悔恨心忏悔
密咒外与内之坛城中
受持金刚乘誓言

多杰洛混且将拉	金刚上师兄妹前 ⁴
玛给涅巴觉拉所	所作不敬毁辱等
各耶当策恰酿南	失毁身之诸誓言
弄香杰波森吉夏巴杰	悉以羞愧悔恨心忏悔
杰组迪滚瓦切将	中断生圆念修诵
促当多玛巧拉所	未陈会供朵玛等
颂各当策恰酿南	失毁语之诸誓言
弄香杰波森吉托洛夏	悉以羞愧悔恨发露忏
酿当玛门森坚拉	毁誓以及未熟众
桑瓦招巴拉素巴	向彼宣说秘密等
图杰当策恰酿南	失毁意之诸誓言
弄香杰波森吉夏巴杰	悉以羞愧悔恨心忏悔
希夏阿当么崩阿	五应行及五不舍
郎夏阿当哲夏阿	五应取及五应修
希巴夏瓦阿拉素	及与五种应知等
言拉当策恰酿南	失毁支分诸誓言

弄香杰波森杰托洛夏 悉以羞愧悔恨发露忏
雅东策嘉迪杰巧巴恰 望晦初八供养作间断⁵
涅哲当怎玛萨达瓦洛 念修等持不明邪见生
颇当宗扎玛吉宝族效 献新供品不净染污垢⁶
利洛色尼旺德觉巴南 成为懈怠慳吝所牵引
弄香杰波森吉夏巴杰 悉以羞愧悔恨心忏悔
德内桑得香秋器杰瓦 从今乃至菩提果之间
德巴么给利色觉巴根 所有一切罪障不善业
利当珠拉瓦将么杰沃 纵遇身及命难亦不造
嘉瓦切杰先阿当加哦 于今佛陀您前立誓言
切江图吉当酿玛匝巴 祈请您以大悲舍无记
向贼丹毕沃因炯德索 具大慈悯如子作救护
得达托香夏巴耶 如是发露作忏悔
达嘉颂奥果秀囊 我等趣入密咒门
匝瓦言喇当策格 根本支分诸誓言
酿恰檀嘉冈觉吉 所有毁犯作酬补

秋当吞盟拉所得
 悟哲檀嘉托觉吉
 达那嘎内达效旺
 森杰多巴托觉吉
 得达沃耶觉聪吉
 达当卓珠森坚南
 利奥耶森哲雄内
 那绕内将东珠得
 卓珠内内塔觉吉
 朗阿萨具仁巴南
 嘎吉尼拉卓觉吉
 仁恣嘉沃香德照
 桑吉各森托巴效
 待利雄沃给瓦迪
 桑奥多杰塔巴南
 嘎赞新切达觉吉

殊胜及与共同等
 一切悉地愿获得
 达那嘎那见行力⁷
 惟愿获得悟心性
 如是忏悔清净力
 我与六道诸有情
 清净身语意三业
 彻底摧毁地狱处
 惟愿六道中解脱
 五道十地诸次第
 惟愿刹那证圆满
 声遍持明诸佛刹
 佛陀三身愿获得
 于此所生诸善根
 一切密咒金刚乘
 教敕加持广兴盛

桑奥德照嘉康色
么那修那协觉吉
么达洛修拉觉吉
卓根给觉效觉吉
根将桑吉涅托效

密咒声遍国土中
人畜疾疫悉消除
人丁兴旺农牧丰
所有众生行十善
惟愿有情速成佛

此瑜伽总洗根除地狱忏悔之王，是阿闍黎莲花生大师赐予觉姆措嘉之教言。仅诵此密咒一遍者，犹如擦拭海螺，五无间罪亦清净，此乃《集密意大界续》中所说也。是故依此本尊极重要。大教主娘氏之伏藏。萨玛雅！嘉！嘉！嘉！藏印！密印！字印！于密咒外内获灌顶，三昧耶戒当珍爱及还净等，以此念诵及忏悔获清净也。萨瓦芒嘎郎（吉祥圆满）！

注：1. 达哲：达哲达，护门勇士也。

2. 铁钩绢索铁链铃：铁钩母、绢索母、铁链母、摇铃母。

3. 吉祥眷众：大吉祥的眷属。

4. 金刚上师兄妹：金刚阿闍黎以及金刚兄弟姐妹。

5. 望晦：藏历每月十五日和三十日。

6. 献新供品不净染污垢：指未作献新和清洁，染污了供品。

7. 达那嘎那：双运、降伏等密乘不共法。

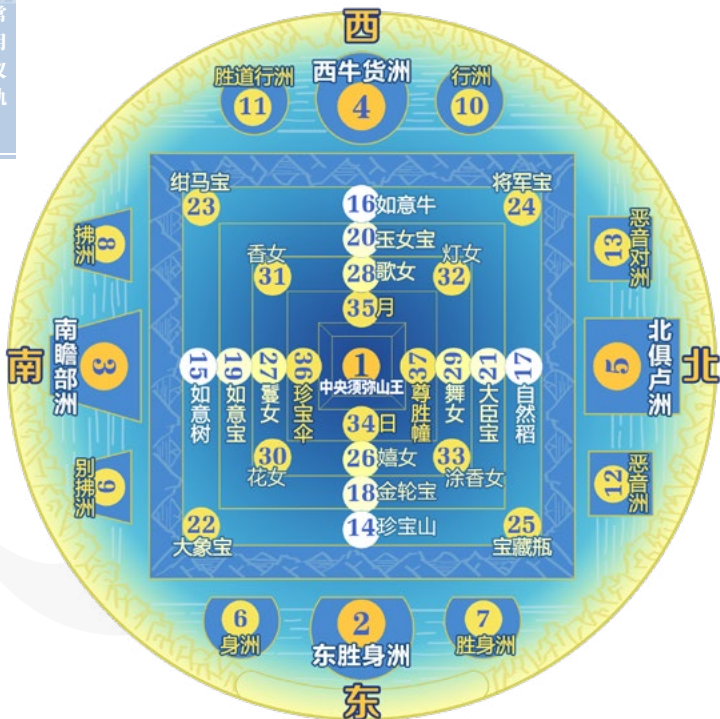

三十七堆曼荼罗分布图

曼茶供

三十七堆曼茶罗

喻班匝_儿波么啊吽

耶南巴达巴旺欽色杰萨耶

喻班匝_儿热客啊吽

学加热括耶给果沃威色吽

热叶嘉波热局

夏利帕波洛瞻沃朗

呢瓦朗效香札么年

利当利帕

钵雅当钵雅沿

哟丹当蓝穹卓

札么年当札么年杰达

仁波其热卧华三杰向

多旧瓦玛目波洛朵

喻班匝_儿布米啊吽

清净本基大自在金地

喻班匝_儿热客啊吽

外铁围山环绕中央吽_(音)

变须弥山王

东胜身洲 南瞻部洲

西牛货洲 北俱卢洲

身洲及胜身洲

拂洲及别拂洲

行洲及胜道行洲

恶音洲及恶音对洲

珍宝山 如意树

如意牛 自然稻

括洛仁波切 诺沃仁波切	金轮宝	如意宝
怎摩仁波切 伦波仁波切	玉女宝	大臣宝
朗波仁波切 达穹仁波切	大象宝	绀马宝
玛瑰仁波切 得钦布翁巴	将军宝	宝藏瓶
嘎巴玛 创瓦玛	嬉女	鬘女
勒玛 嘎玛	歌女	舞女
美朵玛 德富玛	花女	香女
囊萨玛 哲恰玛	灯女	涂香女
涅玛 达瓦仁波其德	日月	珍宝伞
效类南巴嘉沃江灿	尊胜幢	

拉当弥环教彭森措巴玛仓瓦美巴德涅珍坚匝
 瓦当杰巴吉波华丹喇嘛丹巴南拉沃瓦杰奥
 将此等无不圆满之人天受用供养大恩具德
 诸根本及传承殊胜上师

特吉卓沃敦德义色所 义内辛基拉德所
 恳祈为利众生悲纳受 受已赐予胜加持

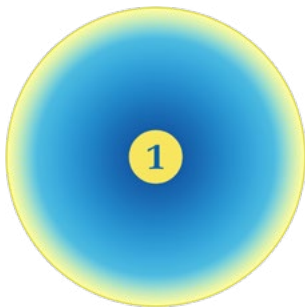

法身曼荼罗图



报身曼荼罗图

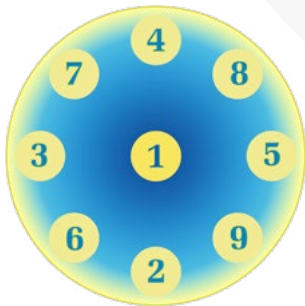

化身曼荼罗图



三身曼荼罗

喻啊吽

洞森杰定雪瓦差杰扬
仁亲那登拉弥救为但
大利龙秀吉巴永簸记
秋戒扣路结为这托秀

恆门得亲德波果波扬
爰巴钵旦热额存沃坚
朵运秋波震碰森益巴
破为龙给扬拉秀巴秀

囊这难大运纳温波哥
特结玛嘎秋聂若比坚
哥荡特利怎巴难大扬
破为秋给扬拉秀巴秀

喻啊吽

成百千万三千刹
充满人天七宝财
自身受用皆供养
愿得正法转轮位

大乐庄严密严刹
具五决定五部聚
无量妙欲皆供养
愿得享用报身刹

现有清净童瓶身
大悲不灭法性饰
净身明点皆供养
愿得享用法身刹

七堆曼荼罗

萨耶富其协向美朵章 涂香鲜花遍大地

热鬲朗耶涅迪坚巴德 须弥四洲日月饰

桑吉祥德么得颇瓦义 观想佛刹作供养

卓根南达样拉效巴效 愿诸众生行佛刹

章 格热鬲纳曼扎拉 波匝美嘎萨么扎 萨帕鬲
纳 萨玛耶阿吽

上师，请享受（以此观想）所发出的珍宝所成
之如海坛城供云



七堆曼荼罗分布图



四臂观音

心经回遮仪轨

无可言思般若度 不生不灭虚空体
各别自证智行境 三世佛母我敬礼

般若波罗蜜多心经

观自在菩萨行深般若波罗蜜多时，照见五蕴皆空，度一切苦厄。舍利子！色不异空，空不异色，色即是空，空即是色。受想行识，亦复如是。舍利子！是诸法空相，不生不灭，不垢不净，不增不减。是故空中无色，无受想行识，无眼耳鼻舌身意，无色声香味触法。无眼界，乃至无意识界。无无明，亦无无明尽。乃至无老死，亦无老死尽。无苦集灭道，无智亦无得。以无所得故。菩提萨埵依般若波罗蜜多故，心无挂碍，无挂碍故，无有恐怖，远离颠倒梦想，究竟涅槃。三世诸佛依般若波罗蜜多故，得阿耨多罗三藐三菩提。故知般若

波罗蜜多，是大神咒，是大明咒，是无上咒，是无等等咒。能除一切苦，真实不虚。故说般若波罗蜜多咒，即说咒曰：揭谛揭谛，波罗揭谛，波罗僧揭谛，菩提萨婆诃。

南无 顶礼师、顶礼佛、顶礼法、顶礼僧！

顶礼般若波罗蜜多大佛母！

愿我此诸谛实语悉皆成就！

如昔天王帝释依于思惟般若波罗蜜多大佛母甚深义及念诵经文，遣除魔王波旬等一切违缘；如是我亦依于思惟般若波罗蜜多大佛母甚深义及念诵经文，于魔王波旬等一切违缘，愿皆遣除！

愿成无有！愿成寂灭！愿极寂灭！！

不生亦不灭	不常亦不断
不一亦不异	不来亦不去
能说是因缘	善灭诸戏论
我稽首礼佛	诸说中第一



二十一度母

30 二十一度母赞

拉当拉门较班基
压杰巴莫拉德得
篷巴根类卓匝玛
卓玛阴拉香擦洛

一切天人与非天
悉皆顶戴其足莲
救脱所有诸穷困
度母佛母我顶礼

二十一度母赞

索达吉堪布译

梵语：阿雅达热多扎

藏语：帕玛卓玛拉多巴

汉语：圣度母赞

喻杰怎玛帕玛卓玛拉香擦洛	喻！顶礼至尊圣度母
香擦卓玛涅玛华嫫	顶礼奋迅救度母
宣呢嘎结络当札玛	目如刹那闪电光
结定僧袞且基压杰	三域怙主莲花面
给萨学瓦类呢雄玛	花蕊绽放从中现
香擦敦格达瓦根德	顶礼月色白度母
刚瓦嘉呢贼波压玛	秋百满月聚集脸

嘎玛东茶措巴南基
鬲德学沃奥鬲巴玛
香擦色噢且内基杰
巴美夏呢南巴坚玛
因巴尊这嘎特耶瓦
若巴三丹效耶涅玛
香擦得银夏波泽朵
塔耶南巴嘉瓦效玛
玛利帕若辛巴托波
嘉沃这基欣德定玛
香擦德达鬲吽叶给
多当效当南跨刚玛
结定登波压基南得
利巴美巴各巴尼玛
香擦嘉辛美拉苍巴
龙拉纳措旺秀穹玛

成千群星同汇聚
尽放威光极灿然
顶礼紫磨金色母
莲花庄严其妙手
布施精进苦行静
安忍禅定行境性
顶礼如来顶髻母
奉持无边尊胜行
获得无余波罗蜜
一切佛子近依止
顶礼吽音叱咤母
声遍欲色虚空界
其足压伏七世间
皆能勾招尽无余
顶礼帝梵恭奉母
火神风神自在供

炯波若朗哲哥南当
 诺因措基登内多玛
 香擦扎极夏当喇基
 帕若彻括哥德炯玛
 耶耿运匠压基南得
 美巴彻巴欣德巴玛
 香擦德热结巴钦布
 德杰华卧南巴炯玛
 且基压呢绰捏丹匝
 札卧坛加玛利所玛
 香擦袞穹僧存夏吉
 所木特嘎南巴坚玛
 玛利效杰括洛坚波
 让格奥杰措南彻玛
 香擦哥德嘎瓦节波
 沃坚奥杰创瓦费玛

鬼王起尸及寻香
 夜叉众会皆赞叹
 顶礼胜伏他方母
 礼_德喇_德尽毁敌惑轮
 右屈左伸足压伏
 盛燃熊熊烈火焰
 顶礼大怖救度母
 摧毁一切凶猛魔
 莲花容颜现颦眉
 无余斩尽诸仇怨
 顶礼三宝严印母
 手指当胸露威严
 庄严无余诸方轮
 自之光芒普萦绕
 顶礼欢悦威德母
 顶饰光鬘诚斑斓

压巴呷压德达呷义
德当结定旺德匝玛
香擦萨耶炯沃措南
坛加各巴尼巴涅玛
绰捏哟沃叶给叶给
篷巴坛加南巴卓玛
香擦达沃登威沃坚
坚巴坛加欣德巴玛
呷波绰内奥华美类
达巴欣德奥呷匝玛
香擦嘎巴塔咪美达
巴沃创沃威纳内玛
耶匠运耿根内果给
札叶宏呢南巴炯玛
香擦萨伊乌拉夏格
特基嫩匠压基洞玛

喜笑大笑圣咒音
怀柔群魔与世间
顶礼解厄圣度母
能召一切护地神
颦眉竖动发叶光
消除所有诸贫穷
顶礼月相冠冕母
一切饰品极璀璨
无量光佛髻中现
恒常光芒最耀眼
顶礼烈焰圣度母
如末劫火住光鬘
右伸左屈喜姿态
击毁一切诸敌军
顶礼颦眉圣度母
手掌压地足蹂踏

绰捏坚匝叶给吽给
 仁巴登波南呢庚玛
 香擦得玛给玛耶玛
 雍安迪耶效耶涅玛
 安哈喻当扬达丹贝
 德巴钦波炯巴涅玛
 香擦根内果呷嘎沃
 札叶利呢呷德庚玛
 叶给借波钵呢果波
 热巴吽美卓玛涅玛
 香擦德热压呢达贝
 吽格南波萨文涅玛
 热呷曼达呷当玻雪
 结定僧南哟瓦涅玛
 香擦拉叶措耶南波
 热达达坚夏纳南玛

面露怒容发吽声
 击破七重一切处
 顶礼安乐柔善母
 寂灭涅槃行境性
 真实咒语喻索哈
 摧毁一切大罪恶
 顶礼明觉吽度母
 众会围绕极欢喜
 怨敌之身悉击碎
 十字庄严明咒吽
 顶礼震撼三界母
 足踏吽相为种子
 须弥玻雪曼达呷
 三世间界皆摇动
 顶礼灭毒圣度母
 手持天海相皎月

达鬲尼交啪杰叶给
德南玛利巴呢色玛
香擦拉叶措南嘉波
拉当么盎结义定玛
根内果恰嘎沃节基
作当么蓝安巴色玛
香擦涅玛达瓦吉波
宣尼波拉奥鬲萨玛
哈鬲尼交德达鬲义
欣德札布仁纳色玛
香擦得涅僧南果贝
耶沃特当扬达丹玛
敦当若朗诺因措南
炯巴德热鬲窍涅玛

诵二达鬲啪_德字声
无余灭除一切毒
顶礼天王所敬母
天人非人咸依止
披甲欢喜之威德
遣除争斗与恶梦
顶礼消疫圣度母
日月双眸光鲜明
诵二哈鬲德达鬲
消除剧猛瘟疫病
顶礼具光胜度母
安立一切三真如
正具寂灭威神力
摧魔起尸夜叉众

匝沃鞞基多巴德当 香擦瓦呢涅协匝结
以根本咒礼赞二十一度母终

略祈祷文：

(一)

杰 怎 帕 玛 卓 玛 切 钦 诺	至 尊 度 母 您 垂 念
结 当 德 铜 根 类 嘉 德 所	祈 求 救 脱 诸 苦 难

(二)

喻	喻
香 擦 杰 怎 达 热 拉 姆	顶 礼 至 尊 圣 度 母
德 达 热 义 洞 瓦 根 交	明 咒 能 救 诸 忧 苦
特 杰 托 美 德 热 华 木	大 悲 无 碍 勇 度 母
达 拉 哲 穹 佐 结 梭 哈	祈 祷 赐 我 胜 成 就

度母心咒：

喻 达 类 德 达 类 德 类 梭 哈

二零一二年五月十日

译于喇荣静处

八关斋戒仪轨

于三宝所依处前随力供上供品，脱鞋，五支（两手、两足、脸）沐浴，向三宝及上师顶礼，两膝着地、合掌，发出离心及菩提心。于上师或三宝所依处前诵此文：

大德（导师）一心垂念我，我名_____，
从此时起终身皈依佛，两足尊；皈依法，
离欲尊；皈依僧，众中尊。请大德（导师）
从此时起，乃至明日日出时止，摄我为八
斋戒者（诵三遍）。

此乃方便（师说），善哉（自说）。

次诵：

愿师（导师）垂念我，往昔圣者阿罗汉如
何断除杀生而不杀生，如是我名_____，
亦从此时起，乃至明日日出时止，断除杀
生而不杀生，我以此第一支，向圣者阿罗

汉之学处随修、随学、随作。此外，往昔圣者阿罗汉如何断除盗取，非梵行，妄语，谷酒、酒粉、能醉、放逸之物，歌舞、音乐、华鬘、涂香、装饰、涂色，高广大床。非时食而不食非时食。如是我名_____，亦从此时起，乃至明日日出时止，不盗，不非梵行，不妄语，不饮谷酒、酒粉、能醉、放逸之物，不作歌舞、音乐、华鬘、涂香、装饰、涂色，不坐卧高广大床，不非时食，我以此八支向圣者阿罗汉之学处随修、随学、随作（诵一遍）。

此乃方便（师说），善哉（自说）。

简 供

喻阿吽吹（加持会供品）

喻阿吽吹

匝僧拉措措拉宣珍夏

迎请三根本众莅会供

学囊桑沃得钦措窍钵

献外内密大乐之会供

丹策年恰坛加托洛夏

一切失坏誓言发露忏

尼怎札嘎秋杰央色卓

二执魔怨诛灭于法界

年涅得瓦钦波特丹刚

等性大乐之中做酬补

窍当腾蒙乌哲匝德所

祈赐殊胜共同诸悉地

此为积累会供数量时所须之简供，蒋华多杰（麦彭仁波切）作。



格萨尔王



一髻佛母



鬃呵拉



单坚护法



紫玛护法



格萨尔王大将丹增耶吾布美

33 供护法仪轨

大狮格萨尔王祈祷供养仪轨

——事业自成

陈设茶、酒、食子等供品，加持之：

纳美萨_儿瓦达塔嘎达 巴哟波效么康贝 萨_儿瓦
达康额嘎得 萨帕阿纳额芒嘎嘎纳康梭哈

吽舍

结荣震布仲切华杰热
格僧嘉沃样康巴玛奥
玛纳美宏彻巴札布样
囊达多杰利杰泽迪仲
仁增华卧宽珠颇庄内
哲耶年涅耶希多吉格
冉绛嘉沃学惹措基吉
特吉匝囊杰玛若波惹
南较哲巴颇木措当吉
木丹沃拉辛基拉波穴

吽舍

怖畏罗刹之城吉祥山
三身佛刹莲花光宫殿
遍布黑红火焰忿怒刹
依内即为金刚身心城
持明勇士空行宫殿中
轮涅等性智慧金刚身
浩瀚佛陀总集海生尊
大悲力现幻化游舞身
瑜伽成就男女海会众
为于具信者我加持故

德犹多吉嘎基跨蓝内
德德札喇畏咪格样瓦
仁增钦波瞻朗坚窍匝
希鬲鬲哲大伊彻括基
哲波札得炯波特卧切
基窍桑钦诺沃格括宏
玛利括当吉巴坛加根
华沃格索恰札哲达卓
给灿年波瓦丹跨拉夏
多吉达窍云波卓嘎基
瓦恰丹这卓酿擦瓦耿
辛拉阵彻乌哲恰锦倍
嘎丹达给窍匠铜所纳
托美特吉旺给德夏拉
德责华净浦杰窍巴义
借丹叶银朵咪窍巴义

虚空道中禁行金刚舞
显现降魔战神护法身
瞻洲殊胜庄严大持明
以智宝剑弓箭幻化轮
摧伏有界敌众大力士
胜士大雄狮宝主眷众
以及一切无余随从众
勇猛格索洽声如龙吟¹
吉祥美名旗幡空中扬
乘骑金刚骏马跃舞式
作障厉鬼心命刹碎片
加持云聚续降悉地雨
具缘者我供养敬祈祷
无碍大悲速降于此地
醍醐甘露之供祈受用
精华如意食子祈受用

插羌扭学阿岗窈巴义	血酒净水之供祈受用
奥萨哲印桑格窈巴义	光明烟香之供祈受用
达纳瓦丹若木窈巴义	旗幡音乐之供祈受用
得东年浓桑沃窈巴义	乐空觉受密供祈受用
囊哲耶样杜杰窈巴义	现有基现灵器祈受用
坛加年涅耶希窈巴义	一切等性智供祈受用
特吉恭谢桑钦仁波切	大狮宝尊大悲祈垂念
丹加玛耶热僧哲波格	誓言不怠三部之化身 ²
当内香且瓦德门抓瓦	从今直至菩提不分离
仲交辛基洛拉陈美哲	救护加持成办诸事业
窈呢酿杰窈格让银得	您乃殊胜大悲之自性
特杰钦布存钦南巴强	执持大悲殊胜利兵刃
德杰宏南德拉窈德杰	调伏邪魔部众极超胜
德伊结巴塔达窈基索	一切四魔怖畏您消除
钦鬲恭波龙内匝兄拉	智慧密意界中现威力
嘎丹酿格威色辛钦颇	有缘心间祈赐大加持

匝龙热康耶希贼托拉 智慧摄持风脉心识界
刚虚香且蓝德杰瓦作 令诸所行皆转菩提道
德德札波铜杰惹巴样 降伏魔众猛咒燃威光
洁给木囊秋拉杰瓦叶 众生心起敬信转向法
擦皎吉色荣沃陈类拉 于此调伏摄受诸事业
旺较特多尼波乌哲作 愿赐自在威力胜悉地
酿嘎华杰威额桑作内 祈于心间密藏吉祥结
荣博洛珠诺威得果虚 开启总持辩智宝藏门
沿潘跨当年波陈类基 依于等空利他之事业
敦尼叶银哲巴匝德所 祈愿自他二利如意成
香且森丹根让效巴义 以具菩提心之普贤行
局摩多吉塔穹拉内内 安住甚深金刚最胜乘
萨蓝温巴多巴切培样 现前地道证悟极增广
涅德南卓嘉沃旺波作 祈愿速疾解脱证佛果

此文乃于铁龙年六月八日，麦彭巴随心所现而撰。善哉！

注：1. 格索洽：为护法狮发出的三种声音。

2. 三部：即智慧力。

杰

多敦根哲札拉特卧切
 热僧巴么杰彻桑钦嘉
 诺沃札德瓜朵颇籜吉
 所洛窍多三敦楞哲作

杰

能满所愿战神大力士
 三部莲师幻化大狮王
 大宝降敌护法使者众
 祈祷供养所愿任运成

此文乃应精进修行之瑜伽自在土布雅达瑞之亲口劝请，腊月初七文殊金刚（麦彭仁波切）于禅房“降魔尊胜洲”撰著吉祥！愿以此令修传派之法宝尊胜诸方！

一髻佛母等护法略修仪轨

阿

央类耶希让夏沃
 哎嘎匝哲局结玛
 奥萨热巴让塔格
 恰借钦波札坚恣
 荣借当咪特雷恣
 多杰札德拉巴匝
 特吉窍彻三耶巴
 逆茶扎波得措根

阿

法界智慧自现之
 哎嘎匝哲一髻母
 光明觉性通彻身
 大遍入天罗睺罗
 双运精华明点持
 金刚降敌善巨力
 大悲幻化不可思
 十万威猛诸部众

恭达年内杰巴叶
嘉瓦仁增南较旺
结涅迪波措钦当
括迪惹伦嘿热嘎
华钦桑嘿校鬲义
结达瓜顾丹压银
德绰若波内德迅
康铜达波曼浦当
炯诶当玛巴朗达
德铜扎沃玛钦波
华杰旁帕钦波义
塔穹蓝德犹巴拉
络沃德伊瓦恰舵
括迪热限耶沃才
荣恣彻沃萨文卓
热巴嘎达达瓦拉
叶学灿咪多巴仲

密意表示及耳传
佛陀持明瑜伽王
尽其所有大汇集
驾御轮涅嘿热嘎
大德桑嘿修鬲尊
如其发令守誓言
临此尸林游舞处
五界清净之药供
五大精华巴朗达
被诛五毒之大红
吉祥供礼祈受用
为入胜乘大道者
遣除暂时四魔障
区分轮涅有寂时
诛灭二取迷乱种
觉性本净之见中
防止作意相分别

热匝温森囊沃才
 龙森杰瓦央色伦
 塔特耶央涅咪龙
 耶囊热波陈类哲
 萨玛雅吽

吽

根德让摩耶希触波匝
 央杰嘉摩哎嘎匝哲玛
 耶希类当结定玛木措
 所洛窍多郊沃陈类作

舍

彰仲恰借钦波鬲呵拉
 哲巴南嘉冬摩切耶当
 鬲当杰嘎扎巴得嘉吉
 所洛窍多郊沃陈类作

吽

单坚基沃钦波特雷匝
 基得丹玛怎刚颇尼措

觉性妙力显现时
 动摇风心入法界
 究竟本来基界中
 基现觉性事业成
 萨玛雅吽

吽

普贤佛母智慧忿怒力
 哎嘎匝哲法界之佛母
 智慧业力世间天女众
 祈祷供养所托事业成

舍

仙人遍入尊鬲呵拉
 八种化身四部东沫众
 曜及行星傲慢八部众
 祈祷供养所托事业成

吽

单坚护法大士明点力
 喜侣坚母捕快使者众

格切森嘉哲吉措当吉
所洛穹多郊沃陈类作

舍

巴玛旺格瓜年特卧切
切赞扎波嘉波扬雷威
泽额玛波瓜括哲巴吉
所洛穹多郊沃陈类作

蒋样特哲桑钦嘉擦穹
华特永杰桑僧结迪格
这琼耶奥崩美括吉拉
所洛穹多类根涅哲作

祈愿偈：

刚耶叶拉展巴赞基匠
多波乌哲得瓦匝巴叶
秋炯叶银诺沃切南基
达格三敦玛利涅哲作

三百六十兄弟眷属众
祈祷供养所托事业成

舍

莲花怀柔授命大力士¹
威势傲慢之王扬雷威
泽额玛布眷属化身众
祈祷供养所托事业成

文殊意化大狮绍位尊
一切勇士三密总集身
王子耶吾布美眷属众
祈祷供养事业愿速成

何者仅于心中作忆念
即能赐予所欲诸悉地
祈祷护法尊众如意宝
令我所愿无余速成就

注：1. 莲花怀柔：即马头金刚，此护法为其所调伏。

34 回向偈

回向偈

索南德义坛加惹巴涅	此福愿获遍知果
托内尼波札南旁学匠	摧毁一切过患敌
洁嘎纳其瓦龙彻巴叶	救度众生皆摆脱
哲波措类卓瓦卓瓦效	生老病死三有海

35 成就所愿誓言

成就所愿誓言

桑吉格僧尼波辛拉当	以佛所获三身之加持
秋涅门杰定波辛拉当	法性不变真谛之加持
根登么学登波辛拉基	僧众不退意乐之加持
结达噢瓦门蓝哲巴效	如是回向发愿悉成就

36 成就所愿咒

成就所愿咒

达雅塔 班赞哲雅 阿哇波达呢耶梭哈

文殊大圆满基道果无别发愿文

——觉空金刚自相

全知麦彭仁波切 造
索达吉堪布 译

效借迪伊得夏这吉杰 十方四时善逝佛子俱
耶希格杰尼美策强瓦 智慧之身无二至尊相
蒋华云呢年巴涅杰昂 文殊童子平等自性中
夏美敦拉楞基哲杰结 祈愿自然成就无作义
多味袞波华丹喇嘛拉 本来怙主具德上师尊
年涅秋格达沃木给基 以见法身等性之敬心
敦杰恭波辛拉酿拉扑 义传密意加持入吾心
热巴匝杰旺钦托巴效 愿得觉性力之大灌顶
耶内内穴作威哲巴当 本来住故不依勤作修
旺布恰巴所拉么度匠 亦不观待根基差别等
拉威叶玛其巴森杰桑 自心简易难信之秘密
喇么曼钵多基通杰结 愿以上师窍诀力见之

驻向夏巴根多伦玛得
 匝样哲巴让涅铜沃杰
 么向贡巴穴样强沃热
 惹谏驻巴囊内窍巴效
 三交抓拉通瓦刚美匠
 玛通拉玛杰瓦刚扬美
 让森括塔窍巴阿木敦
 存巴嘎沃得涅多巴效
 驻根嘎内达穴哟塔邦
 热当楞基哲贝美塔抓
 尼色交匠多贝借策赞
 耶美交抓年波敦通效
 德纳泽木达瓦结银德
 当波叶晓策给存虚匠
 秋涅让瓦叶晓耶类迪
 让给让拉栏得通瓦效

戏论观察妄加分别心
 寻觅修行自己徒劳因
 缘法修习延误入樊笼
 愿能断除戏论痛苦根
 远离言思虽未见何法
 亦无未见所剩之余法
 自心深处坚信甚深义
 愿证难以诠释之真如
 戏论本净之故离有边
 觉相自成之故离无边
 虽说二者分别取式许
 愿见无别离说平等义
 于此犹如以指标示月
 初时虽以言思为诠释
 自然法性超离言思境
 愿见自己本住自性义

德拉萨瓦夏瓦玛通样
压得哲巴夏瓦玛么贝
嘎哲作威玛拉秋涅昂
楞基内波敦拉借巴效
希雪耶当卓巴学波蓝
托夏追威秋色搭巴扬
让银西拉南葵果仁札
夏美敦拉楞基内巴效
彻威卓搭玛达括沃秋
得类洛巴达波囊瓦扬
度内搭巴南巴驻波秋
驻美西拉么内通杰结
洛抓秋涅西杰犹策拉
达当贡贝拉津多贝哲
塔玛西色孙拉达贡抓
纳味敦拉瓦基内杰结

于此不见所舍之诸法
亦无建立所修之法故
远离破立勤作法性中
愿能趣入自然安住义
假立所知本基能行道
以及所得果位之诸法
自性界如虚空分次第
愿能安住无作自成义
迷乱假立不净轮回法
与彼相反清净之显现
看待假立均为戏论法
愿见无戏本体不住义
离意法性本来之住相
见修成垢分别为遮障
究竟本性实相离见修
愿能安住自然真实义

刚拉么巴夏瓦达沃德	一切所缘即为见解毒
刚耶作威仁巴贡波俊	一切勤作即为修习过
刚拉浪多夏瓦效波创	一切取舍行为之险隘
惹厄根抓秋涅通瓦效	愿能现见离苦之法性
驻波热德玛策热波当	未入戏论樊笼觉性相
洛抓温森通拉叶晓杰	远离分别现量见彼性
压贝跨拉德巴门多瓦	伺意犹将虚空打疙瘩
让压纳咪敦拉葵杰结	愿能通达自住真实义
得才让热云呢翁巴给	彼时自觉童子瓶佛身
钦恰让奥萨瓦蒋波样	智分自光明显妙吉祥
希局让雄准咪囊瓦义	愿以自然智慧之灯光
哲波门巴特波炯杰结	摧毁一切极深黑暗障
玛旧迪玛虚波秋涅拉	不改法性本来无为法
旧咪蓝基萨德哲美贝	无有重新改造修行道
杰类玛雄塔特追威敦	不由因生究竟之果位
让拉耶内内巴通瓦效	愿能现见本来自住义

叶晓策格本巴彻沃蓝 伺察意句糠秕迷乱道
结达交匠多波札瓦得 如何宣说不离分别网
龙类玛雄让给热夏沃 不由教生自己所证义
曼铜罽摩酿拉贡巴效 愿能以心修持深窍诀
荣怎森呢噢卧涅基彻 能取所取其性即迷乱
刚达么巴得银涅德门 如何执著并非真如性
森类玛雄让雄耶希格 不由心生自然智慧身
诶巴敦杰桑吉哲巴效 愿能成就了义正等觉
热东热波央色秋坛加 觉空觉性界中圆诸法
年巴涅杰特雷籊结拉 皆成唯一明点平等性
括迪热多耶波昂策德 息灭一切轮涅之希惧
么内秋给丹哲仁巴效 愿得不住法身究竟果
德达利当耶德囊瓦扬 此等所现一切身与境
罽热银德多波旺给囊 皆如毛发分别心所现
么多耶希钦布让当基 是以无念大智自相中
秋罽多味央色样杰结 愿能现前法尽本来界

得才跨当年波耶希格 尔时等同虚空智慧身
 效迪么塔哲德卓根杰 饶益十方三时无边众
 潘迪敦根郊沃叶银诺 普降一切所欲如意宝
 哲抓追威塔特托巴效 愿得究竟离障胜果位

此愿文乃为共称为加纳扎革勒金刚亥母之化身——至尊护乐智慧自在母，于火狗年三月十二日，供养吉祥哈达、珠宝严饰之白水晶念珠等圣物并作劝请，而为因缘，麦彭文殊欢喜或名光明金刚者，心中顿时显现此大圆满不共自宗之术语，并于当日圆满所造。以此善业，愿诸众生，获得本来怙主文殊童子之果位。

仅闻亦定得解脱 金刚持赞殊胜道
 思维此理何须说 法性谛力速解说
 有勤因乘难调时 续云普贤教出世
 圣言所赞精藏教 愿彼周遍诸世间
 芒嘎朗

译于喇荣五明佛学院
 丁丑年七月四日(公历1997年9月3日)



普贤王如来

38 普贤王如来愿文

普贤王如来愿文

叭

囊哲 阔迪 檀嘉 根
 耶吉 蓝尼 这沃 尼
 仁当 玛仁 巧著 得
 根德 桑波 门蓝 杰
 檀嘉 曲央 颇庄 德
 温巴 作得 仓嘉 效
 根杰 耶呢 迪玛 协
 让向 隆央 交德 美
 阔迪 尼给 门美 多
 得聂 仁纳 桑吉 得
 玛仁 森坚 阔瓦 钦
 康色 森坚 檀嘉 吉
 均美 耶敦 仁巴 效

叭

现有轮涅一切法
 一基二道及二果
 觉与无明所幻现
 普贤如来广大愿
 普愿一切诸有情
 法界宫殿中成佛
 诸法之基本无为
 自然广大不可说
 轮涅二法名亦无
 明了此义即成佛
 不明诸众轮回转
 普愿三界众有情
 明了本基无说义

根德桑波阿聂江
具坚美巴耶页敦
得聂耶利让向仁
协囊卓各效玛丹
准美门波哲玛故
得协让囊效玛故
让仁索拉尼巴拉
哲森杰江温扎美
囊森尼色美巴拉
多因恩拉巧巴美
敦美协巴让向拉
度波森当道阿美
仁波萨恰玛故巴
欧沃吉拉耶西阿
耶西阿沃门巴利
托米桑吉仁阿向

普贤如来我亦然
无因无缘之基义
了达此基自然证
无有内外诸增减
无念无垢无沾染
是故自现无过患
自证本面中安住
三有毁坏亦无畏
心与境相无二故
于五妙欲无贪著
远离分别自然智
无有色相及五毒
觉性光明未灭故
一体本具五智慧
五种智慧成熟时
现出原始五部佛

得利耶西塔吉毕
 桑吉耶杰匝尼向
 耶西阿耶匝夏唯
 彻屯哲具檀巴向
 得协耶仁彻玛酿
 托米桑吉阿因毕
 阿耶门蓝达巴义
 康森阔沃森坚吉
 让向仁巴温西尼
 耶西钦波塔吉效
 阿耶哲巴坚莫巧
 协瓦彻嘉森义杰
 刚拉刚德纳措敦
 阿耶特结门蓝吉
 康色阔沃森坚根
 仁著尼拟屯巴效

于此智慧广增上
 四十二尊佛陀现
 五种智慧妙力显
 六十饮血本尊现
 于此基觉未曾迷
 我即原始本初佛
 由我所发广大愿
 三界轮回诸有情
 明了自然本来智
 广大智慧愿周遍
 我之化身无间断
 化现无量百俱胝
 应机调化随缘现
 由我所发悲愿力
 三界轮回诸有情
 悉皆解脱六道处

当波森坚彻巴南
耶拉仁巴玛夏唯
杰央准每托美瓦
得噶玛仁彻波具
得拉嘿吉嘉巴利
温召希巴匝则具
得利道因扎增吉
瓦巧仁吉迪巴利
阔瓦劳色交巴向
得利年蒙道阿吉
迪安利拉交巧美
得协森坚彻波耶
准美玛仁因波协
桑吉阿耶门蓝吉
根吉仁巴让西效
兰杰吉波玛仁巴

初始迷乱诸众生
本基觉性未显现
无所忆念昏昧住
此即无明迷惑因
于此忽然昏迷中
怖畏心念纷乱起
自他嗔执由此生
习气辗转渐增长
遂入轮回流转生
由此五毒烦恼盛
五毒恶业无间断
彼诸众生迷乱基
即是无念无明故
由我佛发广大愿
悉皆明了自本智
俱生我执之无明

希巴准美央巴因
 根德丹波玛仁巴
 道因尼色增巴因
 兰吉根道玛仁尼
 森坚根杰彻耶因
 桑吉阿耶门蓝吉
 阔沃森坚檀嘉杰
 准美托波门巴桑
 尼色增波希巴当
 仁波让欧希巴效
 尼增洛呢特存得
 先巴刹莫吉巴利
 瓦巧托波仁吉度
 匝诺故当尼当卓
 多因阿当先波尼
 耶温巧波多毕登

即是无念散乱心
 遍计我执之无明
 是为自他二取执
 俱生遍计二无明
 一切众生迷乱基
 由我佛发广大愿
 令诸轮回众有情
 无念黑暗悉消除
 二执妄识得清净
 愿得明了本来面
 二取分别即疑惑
 由生微细贪著时
 浓厚习气渐增长
 食财衣处及友伴
 五妙欲及众亲眷
 于悦意境生贪执

得到交敦彻巴得
颂增利拉匝塔美
先波持沃门波策
甘巧登沃耶道色
吉尼持袞雅热阿
桑吉阿耶门蓝吉
多巧先波森坚南
多波登瓦协玛逆
多巧先巴促玛朗
希巴让索洛巴义
仁巴让索恁夏尼
根道耶西托巴效
协绕耶杰囊瓦拉
交哲希巴刹莫吉
当沃瓦恰迪巴利
扎增道索绍巴吉

此即世间诸迷乱
能所二取业无尽
贪欲果报成熟时
贪吝所感饿鬼中
生受难忍饥渴苦
由我佛发广大愿
令诸贪心众有情
于外不舍贪欲境
于内不取贪执心
自心坦然而安住
觉性本面赤裸现
妙观察智愿证得
于诸外境之显现
生起微细怖畏心
嗔恚习气渐增长
执敌打杀害心生

协囊著沃门波策
 尼沃交斯道热阿
 桑吉阿耶门蓝吉
 卓召森坚檀嘉杰
 协丹召布吉波策
 风朗莫夏让索洛
 仁巴让索恣杰尼
 萨沃耶西托巴效
 让森康巴具巴利
 因拉召森玛波洛
 阿嘉召毕森杰彼
 道因塔作敦阿效
 利迪持沃门波策
 颇当酿沃拉热杰
 桑吉阿耶门蓝吉
 康森吉波森坚南

嗔恚果报成熟时
 地狱饱受煎熬苦
 由我佛发广大愿
 六道一切诸有情
 嗔恚烦恼猛生时
 坦然安住勿取舍
 觉性本面赤裸现
 大圆镜智愿证得
 自心生起骄慢故
 于他竞斗生讥毁
 由起猛利慢心故
 自他饱受争战苦
 彼业果报成熟时
 生天道受迁堕苦
 由我佛发广大愿
 令诸慢心众有情

得策希巴让索洛
仁巴让索怎杰尼
年巴聂杰敦道效
尼增迪波瓦巧吉
道多因莫怎恩利
塔作召森迪巴利
索交拉门尼色杰
哲威聂沃尼色当
桑吉阿耶门蓝吉
哲森塔作吉巴南
扎增莫夏让索洛
希巴让索怎杰尼
陈利托美耶西效
准美当念央巴利
特当门当杰巴当
嘉当类洛德莫毕

彼时自心坦然住
觉性本面赤裸现
平等性智愿证得
二取习气增长故
自赞毁他造苦业
竞赛斗争心增故
杀戮投生非天道
果熟堕落地狱处
由我佛发广大愿
心生竞斗诸有情
勿起敌执坦然住
觉性本面赤裸现
成所作智愿证得
无念庸俗及散乱
昏沉蒙昧及忘失
闷绝懈怠愚痴故

吉沃嘉美效颂巧
 桑吉阿耶门蓝吉
 德莫向波门巴拉
 准巴斯沃当效威
 道美耶西托巴效
 康色森坚檀嘉根
 根耶桑吉阿当念
 准美彻波耶热颂
 达答敦美利拉效
 利哲莫蓝彻巴扎
 阿呢桑吉托玛因
 卓准彻波德沃协
 根德桑毕门蓝吉
 森坚檀嘉玛利巴
 曲杰央色仓嘉效

果感无依旁生中
 由我佛发广大愿
 令于痴心昏暗中
 清明正念朗然生
 愿证法界体性智
 三界一切诸有情
 普基佛我皆等同
 由无念故入迷基
 现今造诸无义业
 六趣轮回如迷梦
 我即原始本初佛
 为化六道众有情
 以普贤王广大愿
 令诸众生尽无余
 悉于法界中成佛

阿吽

先曲纳交多坚吉
彻美仁巴让萨尼
门蓝多坚德道毕
德图森坚檀嘉根
杰瓦森尼温仓嘉
聂达匝义怎巴温
哲当萨因向瓦温
聂玛多具洛颇迪
让聂根德桑波杰
根吉图巴德交纳
康色森坚檀嘉根
南久阿耶门蓝吉
敦阿仁吉卓尼江
塔热桑吉托巴效

阿吽

尔后具力瑜伽者
自明无迷觉性中
发起如是广大愿
闻此愿文诸有情
于三世内即成佛
或于日食月食际
或于地震雷鸣时
冬至夏至年时节
自身明观普贤王
悉皆听闻而讽诵
三界一切众有情
由我瑜伽行者愿
渐次解脱诸痛苦
究竟圆满正等觉

言毕。此文摘自《大圓滿普賢密意通徹教續》第九品發大願力令眾生不得不成佛。



阿弥陀佛

摄略极乐愿文

索达吉堪布 译

哎玛吽！

喻擦桑吉囊瓦塔耶当
耶色郊卧特杰钦波当
运德森华特钦托南拉
桑吉香森华美括基果
得杰喻擦华德美巴叶
得瓦坚义夏沃样康得
达呢德内才扑杰玛塔
洁瓦沿基瓦玛穹巴热
得热基内囊提压通效
得嘎达给门蓝达巴德
效吉桑吉香森坛加基
嘎美哲巴辛基拉德所

达雅塔 班赞哲雅 阿哇波达呢耶梭哈

哎玛吽！

奇哉佛陀无量光
右侧至尊观世音
左侧勇识大势至
无量诸佛菩萨绕
稀有无量之安乐
名为极乐彼世界
祈愿我等命终时
不隔他世即往生
面见彼佛阿弥陀
如是我发之此愿
祈祷十方佛菩萨
加持无碍得实现

此文乃门杰多吉活佛十三岁时，于藏历火鸡年四月初七日亲见本尊主眷之际，无量光佛亲宣。

极乐愿文

乔美仁波切 著
索达吉堪布 译

此乃我所修持法 思维饶益多众生
手虽痛却勤书写 若有欲抄者应借
无有胜此之功德 无有更深之教言
乃是吾之根本法 精进修持勿舍弃
此属显宗法要故 未得传承亦可诵

哎玛吽！

德内涅玛呢杰效若纳
章美结定芒布帕若纳
炯哥当德帕波耶萨纳
南巴达波样康得瓦坚
达格且沃么给玛通扬
让森萨沃叶拉蓝美萨
得纳炯丹嘉瓦奥华美
巴玛哥多坚惹节巴

哎玛吽！

自此日落之方向
越过无数众世界
稍许上方圣境处
即是清净极乐刹
我等肉眼虽未见
自心却应明然观
彼刹阿弥陀佛尊
红莲宝色光耀眼

沃拉泽朵压拉括洛所
灿让所尼辉夏嘉吉这
压结夏尼年压隆热怎
秋固南僧所样杰仲给
巴玛东丹达沃丹当德
香且向拉格嘉定匝得
特吉宣基匠内达拉惹
耶色香且森华宣瑞惹
格多嘎波夏运巴嘎怎
运德香且森华特钦托
温波多吉灿波巴玛运
耶尼嘉因夏嘉达拉丹
作卧僧波热嘉楞波银
朗谈篮内琅美犹波括
香且森慧给隆学瓦迸
根匠色多灿当辉夏坚
秋固南僧所样色邓美

无见顶相足轮等
三十二相八十好
一面二臂定持钵
著三法衣跏趺坐
千瓣莲花月垫上
身背依靠菩提树
慈悲慧眼遥视我
右侧观世音菩萨
身白左手持白莲
左侧大势至菩萨
身蓝左持金刚莲
右手施依印向吾
三大主尊如山王
巍然朗然坦然住
大乘比丘十千亿
身皆金色相好饰
著三法衣黄灿灿

木给夏拉涅让恰美穴
 达格果僧给贝香擦洛
 秋格囊瓦塔耶热杰达
 夏耶奥热类哲宣瑞惹
 扬哲宣瑞惹旺学瓦嘉
 夏运奥瑞类哲卓玛得
 扬哲卓玛学瓦茶嘉浩
 特杰奥瑞类哲巴玛炯
 扬哲哦坚学瓦茶嘉浩
 秋格奥华美拉香擦洛
 桑吉宣基德灿迪哲德
 森坚根拉贼威达德惹
 森坚根杰叶拉刚展波
 南多刚杰达德特基钦
 森坚根基德刚昧策
 达德玛这所所年拉散
 根钦奥华美拉香擦洛

敬礼远近无别故
 我以三门敬顶礼
 法身无量光部主
 右手放光化观音
 复化百俱胝观音
 左手放光化度母
 复化百俱胝度母
 心间放光化莲师
 复化百俱胝莲师
 顶礼法身阿弥陀
 佛于昼夜六时中
 慈眸恒视诸有情
 诸众心中所生起
 任何分别皆明知
 诸众口中所言语
 永无混杂一一闻
 顶礼遍知无量光

秋邦灿美虚巴玛朵巴
切拉达匠门蓝达擦根
得瓦坚得浩沃门蓝哲
瓦多迅内样得珍巴颂
珍巴奥华美拉香擦洛
切杰格才嘎巴章美德
籀安么达搭达温森犹
切拉贼结给贝所达纳
类杰南巴门巴玛朵波
才鬲巴扬洛嘉特巴当
迪门且瓦玛利舵巴颂
袞波才华美拉香擦洛
东僧结定冉絳章美巴
仁钦基刚因巴辛巴威
奥华美波灿当得瓦坚
图内达贝塔摩压虚纳
得呢得威索南切瓦颂

除造舍法无间罪
诸诚信您发愿者
如愿往生极乐刹
佛临中阴引彼刹
顶礼导师无量光
您之寿量无数劫
不趣涅槃今住世
一心恭敬祈祷您
除非异熟业果外
寿尽亦可享百岁
遣除一切诸横死
顶礼怙主无量寿
无数广大三千界
遍满珍宝作布施
不如听闻极乐刹
阿弥陀佛名号后
以信合掌福德大

得穴奥华美拉给香擦
 刚耶奥华美波灿图内
 卡耶美巴酿空瑞波当
 蓝结赞耶达巴基巴纳
 得呢香且蓝类穴么夺
 袞波奥华美拉香擦洛
 桑吉奥华美波灿图内
 得呢香且酿波玛托瓦
 沃美么洁热呢让波结
 才鬲根德策诚南达杰
 得夏奥华美拉香擦洛
 达格利当隆效给匝吉
 乌色较沃穹巴结其巴
 叶哲札西贼达仁钦登
 多内哲巴东僧结定杰
 朗耶热鬲涅达学瓦嘉
 拉勒么叶隆效坛加根

是故敬礼无量光
 谁闻阿弥陀佛号
 表里如一自深心
 仅生一次诚信心
 彼不退转菩提道
 顶礼怙主无量光
 闻佛阿弥陀名号
 乃至未获菩提间
 不转女身转贵族
 生生世世具净戒
 顶礼善逝无量光
 吾身受用及善根
 一切真实之供品
 意幻七宝瑞相物
 本成三千世界中
 十亿日月洲须弥
 天人龙之诸受用

洛义浪得奥华美拉钵
达拉潘穴特吉多基义
帕昧托彰达所卓根杰
托玛美波迪内达迪瓦
卓加玛辛临当么苍效
利杰么给僧波托洛夏
怎当茶玛策泽铜洽巴
铜格么给耶波托洛夏
纳森诺森洛巴达瓦得
叶杰么给僧波托洛夏
帕玛洛魂札炯萨巴当
嘉沃格拉安森基巴当
灿美铜叶类萨托洛夏
给隆给策萨当怎玛帕
格惹窍定拉穴谢巴所
涅沃灿美德虚托洛夏
袞窍拉穴颂局定僧所

意幻供养无量光
为利我故悲纳受
父母为主吾等众
从无始时至今生
杀生偷盗非梵行
发露忏悔身三罪
妄语离间绮恶语
发露忏悔语四罪
贪心害心与邪见
发露忏悔意三罪
杀师父母阿罗汉
恶心损害佛身体
发露忏悔无间罪
杀害比丘与沙弥
污尼毁像塔寺等
发露忏悔近无间
三宝殿经所依等

黄义擦泽纳入拉所巴
 秋邦类安萨巴托洛夏
 康僧森坚萨类德切瓦
 香且森华南拉格瓦达
 敦美德钦萨巴托洛夏
 给沃潘云德波尼么当
 籀沃德铜才擦拉所巴
 图匠么定夏措银三巴
 灿美铜威特沃类安巴
 塔美类安萨巴托洛夏
 旁巴耶当拉玛借僧当
 邦动所夏尼虚得灿铜
 所塔策诚恰瓦托洛夏
 纳布秋耶动瓦铜铜嘉
 香森拉巴年巴托洛夏
 匝动借耶沿拉瓮波嘉
 桑铜丹策年巴托洛夏

以彼作证违誓等
 发露忏悔舍法罪
 诽谤诸菩萨之罪
 较杀三界有情重
 发露忏悔无义罪
 闻善功德恶过患
 地狱痛苦寿量等
 认为不实仅说法
 此罪重于五无间
 发露忏悔无解罪
 十三僧残四他胜
 堕罪恶作向彼悔
 发露忏悔五堕罪
 四恶法罪十八堕
 发露忏悔破菩萨戒
 十四根本八粗支
 发露忏悔破誓言罪

洞巴玛伊么给类虚巴
么苍效当羌通拉所巴
让银卡纳玛突德巴得
德巴德德玛希托洛夏
嘉洞旺格拉所托纳扬
得叶洞巴丹策仲玛希
吉波动瓦颇巴托洛夏
郊巴美纳夏贝么达贝
钵虚德巴空德德松达
欧擦结扎郊巴钦布夏
辛恰洞森美纳么达贝
辛恰卓拉瓦匠么给类
达内么杰森拉丹加荣
得夏奥华美巴这吉基
达杰永色达巴辛基洛
沿基给瓦学巴图波才

未受戒律造恶业
非梵行及饮酒等
一切自性之罪过
发露忏悔未知罪
虽受皈戒灌顶等
不知守戒护誓言
发露忏悔佛制罪
若无悔心忏不净
昔所造罪如服毒
以大惭畏悔忏罪
后无戒心罪不净
发誓此后遇命难
亦不造作不善业
阿弥陀佛及佛子
加持净化我相续
闻听他人行善时

得拉茶多么给森邦内
 酿内嘎威吉色叶让纳
 得叶索南年德托巴颂
 得穴帕巴南当所洁义
 给瓦刚哲根拉叶让欧
 喇美香且窍德森洁内
 卓敦嘉钦匝拉叶让欧
 么给借波邦巴给瓦借
 沿杰卓嘉因巴洞瓦当
 洞巴忠样定巴玛瓦当
 昆巴灯当耶德彰波玛
 敦当丹波单交多巴琼
 宣当酿杰贡样秋拉效
 给瓦得南根拉叶让欧
 效吉结定冉绛坛加纳
 作桑吉内让波玛论巴

若舍嫉妒不喜心
 诚心欢悦作随喜
 佛说同获彼福德
 故于圣者及凡夫
 所作诸善皆随喜
 于发无上菩提心
 广利有情皆随喜
 断十不善行十善
 救护他命发布施
 守持戒律说实语
 化怨言语直柔和
 少欲言说具义语
 修持慈悲行正法
 于彼善法皆随喜
 十方浩瀚世界中
 圆满正觉后不久

得达南拉秋杰括洛呢
嘉钦涅德果瓦达给格
温希特基得敦钦巴所
桑吉香森丹增给沃希
籀安达瓦耶根得达拉
籀安么达犹巴所瓦得
迪存达格迪僧给瓦南
卓瓦森坚根杰敦德欧
根匠喇美香且涅托内
康僧括瓦冬内哲杰结
得叶给瓦达拉涅门内
才德迪门且瓦郊嘉耶
纳美朗措吉波利多丹
环较匝美芽杰冈嘎达
德辄才瓦美匠丹秋效
三波敦根秋丹叶银哲

我于彼等前祈请
迅速广转妙法轮
佛以神通知彼义
于佛菩萨持教师
诸欲涅槃彼等前
祈请住世不涅槃
以此为主三世善
回向一切诸有情
愿皆速得无上果
根除三界之轮回
愿善我今速成熟
遣除十八种横死
身康力壮韶华丰
如夏恒河无尽财
无魔怨害享正法
如法成就诸所愿

丹当卓拉潘托嘉钦哲
 么利敦当丹巴哲巴效
 达当达拉这托根
 德内才扑杰玛塔
 哲波桑吉奥华美
 给隆根登括基果
 登德温森君巴效
 得通叶嘎囊瓦杰
 协沃德铜美巴效
 香且森华切嘉呢
 恁彻多基南跨迅
 得瓦坚德卓瓦叶
 蓝敦蓝纳珍巴效
 安松德铜若拉美
 拉弥得杰么达杰
 得拉扎森浩瓦效

弘法利生大益成
 使此人身具意义
 与我结缘众
 愿临命终时
 化身无量光
 比丘僧眷绕
 亲临吾等前
 见彼心欢悦
 无有死亡苦
 愿八大菩萨
 神力临空中
 指示极乐道
 接引得往生
 恶趣苦难忍
 人天乐无常
 愿生畏彼心

托玛美内达迪瓦
括瓦德纳音热让
得拉交瓦浩瓦效
么内么热浩窍匠
浩嘎纳且章美浓
迪安涅玛瓦恰芒
么当拉叶得杰德
德当这波瑞银德
多巴波赞美巴效
涅德瑞诺腾卓南
么达杰玛么蓝银
恰印波赞美巴效
萨恰耶瑞亢庆南
么蓝耶杰亢庆达
定巴玛哲希巴效
塔美括沃江措内

无始至今生
漫长漂轮回
愿生厌离心
设使人转人
受生老病死
浊世违缘多
人天之安乐
犹如杂毒食
愿毫无贪求
食财亲友朋
无常如梦幻
愿毫无贪恋
故乡属地宅
犹如梦境宅
愿知不成实
无解轮回海

尼钦尊内塔瓦银
 得瓦坚杰样康色
 学地美巴注瓦效
 恰印彻瓦根加内
 夏果涅内塔瓦银
 呢杰效杰南跨拉
 结定康呢章美巴
 格结耶拉卓虚内
 得瓦坚德辛巴效
 得热桑吉奥华美
 温森犹波压通内
 哲巴坛加达巴效
 洁内耶叶穹杰巴
 美朵巴么酿波拉
 贼得洁瓦临巴效
 格结涅拉利作内

如罪犯脱狱
 愿义无反顾
 趋往极乐刹
 愿断诸贪执
 如鹞脱网罗
 瞬间便越过
 向西方空中
 无量世界刹
 诣至极乐国
 愿面见彼刹
 住世无量光
 净除诸罪障
 四生中最胜
 莲花蕊中生
 愿得化生身
 刹那身圆满

灿辉丹波利托效
么洁多波泰聪基
洛章铜吉瓦达德
囊得得杰隆效丹
桑吉颂呢图纳扬
美朵卡呢么学威
桑吉压加学沃俊
得札达拉么炯效
洁玛塔德美朵学
奥华美波压通效
索南多当怎彻基
拉波特内穹波阵
三么恰巴驻虚内
桑吉括吉穹巴效
得才得银夏巴迪
夏耶姜内果拉压

愿获相随好
因疑不往生
于五百年中
虽具乐受用
听闻佛语声
然花不绽放
延误见佛颜
愿我无此过
往生花即开
愿见无量光
以福力神变
手掌中放出
不可思供云
愿供佛眷属
尔时愿如来
展右手摸顶

香且龙丹托巴效
 斛当嘉其秋图内
 让杰门匠卓瓦效
 宣瑞惹当特钦托
 嘉这特卧南尼基
 辛基拉向吉荣效
 您热银德效借叶
 桑吉香森华美巴
 奥华美巴穹巴当
 样得达穴君波才
 得达根拉您格样
 秋杰德贵托巴效
 恣彻托巴美巴义
 温哥样当华丹样
 类斛作当德波果
 铜卓得达南色卓

得菩提授记
 闻深广法已
 愿熟解自续
 愿佛二长子
 观音大势至
 加持并摄受
 每日中十方
 无量佛菩萨
 供养无量光
 莅观彼刹时
 愿承侍彼等
 获得法甘露
 以无碍神变
 愿上午前赴
 现喜具德刹
 妙圆密严刹

么交仁炯敦哟哲
南囊拉所桑吉拉
旺当辛拉洞巴犹
窍巴德昧窍虚内
恭摩得瓦坚涅德
嘎才美巴类巴效
波札拉当姜洛坚
钵雅朗当哦坚耶
哲给样康学瓦嘉
宣瑞惹当卓玛当
夏多班炯学瓦嘉
加样窍巴江促窍
旺当丹钵鬲摩犹
涅德让内得钦样
托巴美巴辛巴效
协杰涅德扎洛所

不动宝生佛
不空毗卢佛
求灌顶加持
受戒作广供
傍晚无艰难
返回极乐国
普陀杨柳宫
邬金妙拂洲
十亿化身刹
愿见观世音
度母金刚手
莲师十亿尊
奉如海供品
求灌顶深教
速直返自刹
愿天眼明见

拉叶么给萨瓦通
 忠交辛基洛学匠
 且迪样得彻巴效
 嘎让德叶嘎沃音
 得瓦坚杰压结得
 嘎瓦章美且瓦美
 达德样得怎巴效
 宣巴内荣木波瓦
 嘎让德叶桑吉南
 结定德纳南君才
 怎彻多基德喻内
 桑吉窍匠丹秋年
 拉扬得钦样康色
 托巴美巴卓瓦效
 桑吉学瓦插彻嘉东茶
 嘉借匝结桑吉祥根杰

生前友侍徒
 加持并护佑
 亡时接彼刹
 贤劫一大劫
 极乐刹一日
 无数劫无死
 愿恒住彼刹
 弥勒至胜解
 贤劫诸佛陀
 降临此刹时
 以神变诣此
 供佛闻正法
 尔后愿无碍
 返回极乐刹
 八百一十万俱胝
 那由他佛之佛刹

云丹果巴坛加结洞巴
样康根类恰帕喇纳美
得瓦坚杰样得洁瓦效
仁钦萨耶括农拉特达
扬向嘉切萨样奥瑞巴
南纳能样得纳巴学巴
得蒋扬波样得洁瓦效
仁钦德玛美哲华三向
洛玛达局追沃仁钦坚
得当哲波夏措嘎年这
局当嘉其秋杰札南卓
喻擦钦布样得洁瓦效
布齐且龙沿拉嘉丹芒
得银德贼柴杰臧沃南
仁钦纳登藤给帕给果
美朵巴玛哲印追沃丹

功德庄严皆合一
愿生胜过诸刹土
无上殊胜极乐刹
珍宝大地平如掌
宽敞明亮光闪闪
压陷抬反富弹性
愿生轻滑舒适刹
众宝所成如意树
树叶锦缎珍果饰
彼上幻鸟出妙音
鸣唱深广妙法音
愿生极为稀有刹
众具八支香水河
如是甘露诸浴池
七宝阶梯宝砖围
芳香莲花具果实

巴么奥瑞华德美巴绰
 奥瑞贼拉哲波桑吉坚
 扬灿钦布样得洁瓦效
 么孔嘉当安松札么札
 纽蒙德铜德僧纳当敦
 札当沃篷塔作拉所巴
 德铜坛加样得图玛浓
 得瓦钦布样得洁瓦效
 沃美美匠铜内洁瓦美
 根匠美朵巴么沃内冲
 坛加格利恰美色杰多
 沃拉泽朵拉所灿辉坚
 温希铜当宣铜根拉铜
 云丹华美样得洁瓦效
 让雄仁钦纳措压耶亢
 结多隆效叶拉展贝炯

莲花散射无量光
 光端严饰化身佛
 愿生极其稀奇刹
 无八无暇恶趣声
 病魔烦恼三五毒
 怨敌贫乏战争等
 彼刹未闻诸痛苦
 愿生极其安乐刹
 无有女人无胎生
 皆由莲花苞中生
 诸身无别金黄色
 顶髻等相随好饰
 五眼五通悉具足
 愿生无量功德刹
 自然众宝无量宫
 所欲受用意念生

作哲么故故多楞基哲
铜窈美匠达德怎巴美
刚多窈阵拉波特内炯
坛加喇美塔钦秋拉效
得杰根炯样得洁瓦效
哲印龙给美朵恰钦倍
向当且龙巴摩坛加美
叶德喻沃惹札哲若热
隆效窈波阵彭达德炯
沃美美匠哲波拉姆措
窈波拉姆德昧达德窈
德巴多才仁钦压耶亢
籀瓦多才仁钦彻让当
达鬲德味玛丹诶当吉
夏当均香且龙若摩所
图巴多才年波秋札卓

无勤任运所需成
无有你我无我执
所欲供云手掌生
行持无上大乘法
愿生诸乐之源刹
香风普降妙花雨
诸树河莲中恒生
悦意色声香味触
受用以及供云聚
虽无女人众化身
供养天女恒时供
欲安住时无量宫
欲睡眠时妙宝座
具众锦缎被垫枕
鸟树河流乐器等
欲闻时出妙法音

么多才纳纳瓦札么札
 德贼臧沃且龙得南匠
 卓章刚多得拉得达炯
 叶银哲波样得洁瓦效
 样得作波桑吉奥华美
 嘎巴章美籀安门达犹
 得哲得叶压状学巴效
 南耶奥华美得伊瓦夏
 嘎巴冈格龙格学玛涅
 尼杰瓦德丹巴内波才
 嘉擦宣瑞惹当门抓样
 得叶音拉丹秋恣巴效
 桌拉丹秋呢波托让拉
 宣瑞惹得温巴桑吉内
 桑吉奥瑞根内帕巴叶
 华贼嘉波义夏杰波才
 压达窍匠丹秋年巴效

不欲之时即不闻
 彼等甘露池溪流
 冷暖适度随所欲
 愿生如意所成刹
 彼刹阿弥陀佛尊
 住无数劫不涅槃
 愿于此间承侍彼
 一旦弥陀趣涅槃
 二恒河沙数劫中
 教法住世之期间
 不离补处观世音
 愿于期间持正法
 黄昏法没次黎明
 观音现前成正觉
 尔后彼佛名号为
 胜光妙聚王如来
 愿供奉彼闻正法

格才嘎巴学瓦插彻呢
逆茶各借匝哲犹波才
达德压状恁格学巴当
么杰荣基丹秋恁巴效
籀安迪内得叶丹巴呢
嘎巴东秀哲当学瓦茶
逆茶僧内得才秋恁匠
特钦托当达德门抓效
得内特钦托得桑吉内
得银夏巴鬲德丹巴呢
云丹诺沃贼波嘉波杰
格才丹巴宣瑞惹当年
桑吉得叶达德压状学
窍贝窍匠丹秋根恁效
得内达格才得即玛塔
样康得盘达波样沿德
喇美作波桑吉托巴效

寿量九百六十万
俱胝那由他劫久
愿恒恭敬承侍彼
不忘总持受持法
涅槃之后彼教法
住世六亿三十万
俱胝劫间持正法
愿恒不离大势至
大势至现前成佛
尔后彼佛名号为
坚德宝聚王如来
寿量教法等观音
愿于期间恒承侍
供品供养持诸法
愿我寿命尽立即
于彼刹或他净刹
获得无上正等觉

作桑吉内才华美巴达
 灿图赞基卓根门匠卓
 哲巴章美卓瓦珍巴所
 巴美楞哲卓敦华美效
 得银夏波才当索南当
 云丹耶希惹节擦美巴
 秋格囊瓦塔耶奥华美
 才当耶希华美炯丹迪
 刚耶窍杰灿呢瑟怎巴
 温杰类杰南门玛朵巴
 美且德存诺因震波所
 结巴根类交巴特贝颂
 达呢切杰灿怎香擦威
 结当德铜根类嘉匝所
 札西彭森措巴辛基洛
 桑吉格僧尼波辛拉当
 秋涅门杰定波辛拉当

成佛后如无量光
 仅闻名号熟解众
 化身无数引众生
 无勤任运利有情
 善逝寿量及福德
 德智威光皆无量
 法身无量光佛陀
 寿智无量出有坏
 何人持诵您名号
 除非往昔业异熟
 水火毒兵夜罗刹
 佛说诸畏皆可救
 我持佛号顶礼您
 祈救一切怖畏苦
 吉祥圆满祈加持
 愿以佛所获三身
 法性不变真实谛

根登么学登波辛拉基
结达门蓝达银哲巴效

僧众不退之加持
成就所发之大愿

袞穹僧拉香擦洛

顶礼三宝

成愿咒：

达雅塔 班赞哲雅 阿哇波达呢耶梭哈

袞穹僧拉香擦洛

顶礼三宝

增倍咒：

纳摩曼则西日耶 纳美色西日耶
纳玛额达玛西日耶梭哈

注：极乐法会中，回向时于本愿文前常加诵：

供养：

乌色较当叶基南哲得
根德让波喇美穹阵基
跨央南达嘉切永果得
穴囊桑沃穹巴江促穹

实物以及意幻化
普贤无上供品云
遍满净广虚空界
献外内密如海供

赞颂：

勒美袞穹僧杰欧卧涅
安松结类卓沃华卧切
达波样德彻波得魂穹
袞波奥华美拉香擦舵

无欺三宝之体性
救恶趣畏大勇士
导归净土胜商主
礼赞怙主无量光

收摄与净现：

诺借拉囊涅咪央色腾
拉扬荣借杰咪拉格荡

器情所现天尊融法界
复起双运幻化天尊身

回向：

桑吉奥华美拉所瓦得
达给喇美香且森洁内
给匝塔达得钦样穹德
洁穴欧纳哲巴辛基洛

祈祷如来无量光
我发无上菩提心
一切善根皆回向
成就往生祈加持

愿海精髓 · 普贤刹之杲日

章耶措荣华基震波格 无边二资功德所成身
沿拉哲借丹巴苍样颂 具足六十支分梵音语
多吉云丹根内作波特 十力功德周遍圆满意
特旺拉叶拉窍恭色所 天中胜天仁王祈垂念
德铜僧基其切纳沃措 佛以广大慈悲近摄受
刚给赋钦特吉涅瓦荣 极剧三苦摧残之众生
敦尼多巴叶银郊沃穴 为欲二利所愿如意成
喇美香且窍德特洁达 而发无上殊胜菩提心
达匠跨年卓根玛东瓦 我亦乃至等空众生尽
让敦耶迪华拉么恰巴 不贪自利寂乐之享受
沿潘拉波三效坚银定 依于利他如饰胜意行
借巴夏奥哲波仲切拉 从而趣入三有之大城
洁瓦根德雅结钦波得 所有生世慧藏唯一父
蒋华华悟基银吉色荣 文殊勇士欢喜而摄受

根德让布门蓝类丹波
 香且效巴江措塔辛效
 玛喻南珍各嘉各借哲
 样德温苍嘉沃策敦才
 达德压状涅内窍德杰
 拉钦陈类贝沃特托效
 让安类基这沃森坚南
 才德扑才得钦样德基
 奥灿东巴颂给龙丹托
 钦贼尼波匝钦作巴效
 哲美嘉丹达样音德内
 瑞美卓南潘迪华基措
 迪根叶拉门巴德括纳
 腾杰颂格沃永当德作
 札西刚耶彭措得伊得
 玛利洁给涅促苏色门

由从普贤行愿品所说
 如海菩萨行愿皆圆满
 未来导师九百九十六
 于此刹中示现成佛时
 恒时随行愿成胜弟子
 愿获广弘事业威猛力
 一切贤劣业系众有情
 此生命终往生极乐刹
 获得无量光佛语授记
 智慧力之威势愿圆满
 无垢圣教兴盛常住世
 无偏众生享受胜利乐
 意中所愿恒时唯有此
 祈赐谛语加持成办之
 祈愿一切众生生存因
 圆满四德宝藏皆成就¹

么西格巴匝匠么涅波 遍寻不得违逆与衰败
给拉囊威萨僧恰巴效 善妙光照三地增吉祥

此愿文于中土金刚座菩提树庄严之世尊法座前，阿旺罗珠宗美所言，愿诸佛菩萨加持如是成就。弟子索达吉由录音整理成文，并也如是发愿。善哉！
铁马年九月初十（1990年10月29日）

注：1. 四德宝藏：谓财富、妙欲、胜法、解脱。前二者为世间安乐之因与果，后二者为出世安乐之因果。

④ 前译教法兴盛之愿文

前译教法兴盛之愿文 ——法王欣悦教言

全知麦彭仁波切 著
益西彭措堪布 译

于末法之时，仅仅一次诚心敦请三根本圣尊，祈愿教法精华如意宝兴盛，亦具无量福德，且佛子宏愿圆满之后，能于生生世世值遇佛法乃至甚深密乘，并受持、护持、弘扬正法，速得遍知智慧，具此等必要故，诸位善缘者，应当经常尤其于大众聚会时如是发愿。

纳摩	南无
效吉得瓦夏巴这当吉	祈祷十方善逝及佛子
恰巴年美夏基嘉波当	尤其无与伦比释迦佛
嘉这嘉当内丹帕波措	八大菩萨十六圣尊众
钦贼达涅穹南恭色所	智慧尊主胜众作垂念

潘迪炯内丹巴仁波切
 敦当森华帕巴穹南基
 扬扬嘎威匝样纳波敦
 措基嘉沃丹巴吉杰结
 堪洛秋嘉哲波洛班当
 瓜得仁增杰巴叶丹拉
 玛袞高多杰僧扎波措
 铜杰匝僧拉措恭色所
 持丹多当铜杰策塔达
 岗坚炯色贼威彰杰巴
 其切贝沃多吉丹恭内
 措基嘉沃丹巴吉杰结
 效迪嘉沃格颂特多杰
 热僧森慧杰彻若摩义
 岗坚潘迪涅玛萨瓦匝
 措基嘉沃丹巴吉杰结
 嘉当嘉这帕巴钦布措

利乐源泉教法如意宝
 殊胜本师勇士诸圣众
 历尽千辛万苦求觅义
 祈愿莲生大师教法兴
 师君堪布应化译智者
 教藏持明传承诸本尊
 三续玛袞三大护法众
 前译三根本众请垂念
 佛陀一切显宗密宗法
 以慈悯心引入雪域境
 广弘金刚誓言忆念已
 祈愿莲生大师教法兴
 遍时空佛身语意金刚
 三部勇士幻化游舞力
 从而明现雪域利乐日
 祈愿莲生大师教法兴
 佛与佛子诸大圣者众

三银哲波度嘎涅荣内
哲美嘉丹诺威江灿章
措基嘉沃丹巴吉杰结
腾蒙腾门永根让旺给
玛诺杰伊丹拉帕巴义
岗炯囊沃果钦托玛虚
措基嘉沃丹巴吉杰结
嘎让德虚多当刚杰策
年色临拉沿仗门郊巴
瓜当恭巴这沃永根作
措基嘉沃丹巴吉杰结
定颂瓜叶江措钦波拉
斛木秋得诺未温巴贼
多当刚杰蓝让荣德这
措基嘉沃丹巴吉杰结
玛雄斛霍堪布效巴当
聪美华丹勒叶达瓦尼

随意幻化住于游舞相
树起无垢佛教之宝幢
祈愿莲生大师教法兴
一切共同不共诸教典
自在无误翻译校定故
首启雪域照耀之大门
祈愿莲生大师教法兴
善缘所化众生实修持
显密法义无需随他转
经及注疏诸论皆圆满
祈愿莲生大师教法兴
谛语佛教经典大海中
庄严甚深法藏如意宝
显宗密宗汇融之妙道
祈愿莲生大师教法兴
希奇萨霍堪布之行为
无比具德龙树之见二

荣这杰波瓜拙夏吉达
 措基嘉沃丹巴吉杰结
 高摩囊杰得僧恭波借
 腾门曼铜桑沃蓝窍内
 加利秋格夏波喻擦巴
 措基嘉沃丹巴吉杰结
 冉绛耶触恰达哲得嘉
 瓜瓦仁增所苏恭借当
 根迪巴么瓜拙结德且
 措基嘉沃丹巴吉杰结
 杰当追沃桑铜塔巴切
 仓拉玛诺仁增杰波龙
 札给压杰桌朗托雷瓦
 措基嘉沃丹巴吉杰结
 多杰强格恭敦德赋借
 葵哲学沃压内年德杰
 多给安波让如玛拉巴

钦定双融传承之教规
 祈愿莲生大师教法兴
 甚深内续三部密意髓
 依靠不共窍诀胜密道
 成就虹身法身极希奇
 祈愿莲生大师教法兴
 浩翰寂猛遍主八修部
 秉承持明各自心要法
 总集汇于莲师一教规
 祈愿莲生大师教法兴
 因果显宗密宗广大乘
 圆满无误持明传承教
 空行加持暖气未消散
 祈愿莲生大师教法兴
 金刚持之密意甘露要
 无数智成口耳相传授¹
 未被恶劣寻思臆造染

措基嘉沃丹巴吉杰结
色样诺威这波云基匠
门各央杰宽殊特作秋
贼威吉借嘎瓦括纳章
措基嘉沃丹巴吉杰结
噢卧嘎内达波耶希拉
让银楞基哲波当夏威
棱贡森类迪波作巴切
措基嘉沃丹巴吉杰结
哟美效热印波么达耶
塔怎达沃怎当仲内兄
耶蓝迨沃囊东荣德借
措基嘉沃丹巴吉杰结
迪僧嘉沃恭巴塔特敦
斛耶驻抓奥萨迪玛虚
热东么谢多杰哲波塔
措基嘉沃丹巴吉杰结

祈愿莲生大师教法兴
严宝黄金为偿作勾召
无法得之空行心藏法
慈悯唯传随学具缘者
祈愿莲生大师教法兴
本体本来清净智慧中
显现自性自成力现故
超离盲修心之大圆满
祈愿莲生大师教法兴
远离偏袒耽著有无缘
彻底根除边见执著法
基道果三现空皆双运
祈愿莲生大师教法兴
三世佛陀究竟之意趣
深寂离戏光明无为法
觉空不坏金刚之宗派
祈愿莲生大师教法兴

芒德图巴龙格阵彻向
 帕若果炯热波络创巴
 曼钵纳杰德责酿拉僧
 措基嘉沃丹巴吉杰结
 玛雄阿德哟哥桑蓝内
 玛利嘉瓦根杰耶希格
 恰达蒋华多杰鬲哲巴
 措基嘉沃丹巴吉杰结
 扬达擦玛僧杰钵若义
 达曼热达措南扎匝巴
 塔穹桑给札样萨僧恰
 措基嘉沃丹巴吉杰结
 嘉丹永色作波固让贼
 奥萨多杰酿布朵贼巴
 效类南巴嘉沃江灿托
 措基嘉沃丹巴吉杰结
 达所当内卓瓦结哲德

多闻教法浓云极密布
 摧毁邪道正理闪电现
 窍诀精要甘露融入心
 祈愿莲生大师教法兴
 经胜阿底约嘎之捷径
 成就一切佛陀智慧身
 遍主胜妙文殊金刚尊
 祈愿莲生大师教法兴
 依靠真实三量大吼声
 令住劣见群兽皆惊怖
 胜乘狮子妙音遍三地
 祈愿莲生大师教法兴
 佛法圆满妙衣之顶端
 光明金刚藏之顶珠严
 胜伏诸方佛幢高耸竖
 祈愿莲生大师教法兴
 我等今至众生未空际

丹当丹波酿波永作巴	一切圆满教法及精华
跨恰样德怎炯贝瓦义	于遍虚空刹中持护增
措基嘉沃丹巴吉杰结	祈愿莲生大师教法兴
多纳葵怎哲波南塔基	总之依于贤智圣事迹
嘉丹贝沃陈类跨恰波	弘法事业周遍虚空界
丹增丹贝萨当永刚内	持教大德遍布世间界
措基嘉沃丹巴吉杰结	祈愿莲生大师教法兴
华丹喇么格才哥丹匠	具德上师长久住世间
丹波因达铜汤达瓦义	教法施主福禄极广茂
秋哲么呢诺威江灿章	高擎法政不衰之宝幢
措基嘉沃丹巴吉杰结	祈愿莲生大师教法兴

诸佛之本体具德如来莲花生大师诞生于无生湖，所谓前译宁玛教法即是圆满一切佛法之根本；具有众多优越深要之特法，且见修清净，佛陀所喜之无误妙道。认清此点后如拭摩尼宝并将其供于胜幢顶上般，诸位具缘者担负讲辩著之广大事业并兴盛于诸方之重任，如意成就所愿之此缘起愿词，乃为于旧教有殊胜纯净意乐之麦彭嘉扬南嘉嘉措于圣地吉时缘起贤妙午座时，不假思索，径直书出。贤善增长！

注：1. 智成：智者和成就者。

43 生生世世摄受愿文

生生世世摄受愿文

法王如意宝晋美彭措 著

益西彭措堪布 译

迪僧夏波嘉瓦坛加根	三世一切善逝诸如来
让噢希您窍格格囊瓦	自前显现殊胜善知识
瓜珍聪抓云丹江促得	无比胜恩功德大海藏
叶银诺沃切拉所瓦得	祈祷于您上师如意宝
切基卓德塔葵效巴呢	您度众生善巧方便行
南巴纳措结达丹虚匠	无论显现何种之形象
嘎结赞扬洛达么浩瓦	乃至刹那邪见亦不生
结匝拉巴通瓦辛基洛	一切所作见善求加持
刚给贼瓦丹波颂让类	师您慈悯教诲之善说
策热赞扬供巴么学匠	只言片语亦不作违越
翁巴刚序策基辛拉根	犹如倾注宝瓶诸加持
玛利达格杰拉颇瓦效	愿悉无余融入我相续
袞窍达当玛达样南色	怙主您于净秽刹土中

纳措哲沃若嘎温波才 示现各种幻化戏舞时
达匠穹杰压庄穹杰内 愿我幸能成您胜随从
香且效拉年德借巴效 同时趣入菩提萨埵行
南耶让囊达波样穹德 何时自现清净刹土中
杰穹温苍嘉沃策敦才 至尊显现获得正觉果
达匠迪巴当布扎括得 吾亦随从最初得安置
陈类贝沃学波穹德门 愿成增盛殊胜事业者
多纳达内浩瓦坛加德 总之从今乃至世世中
嘉结丹巴切当门抓样 与您依怙圣者不分离
香且托匠热杰达波热 既获菩提亦成种姓主
杰内卓康冬内哲巴效 祈愿灭尽六道轮回城

以下文字出自索达吉堪布的译文：

一生依止弟子日珠尊，具有一生实修之法缘，
劝请临近寿终老者我，撰写世世摄受之愿文。
若盘中有高堆极佳肴，泛起油滴营养极丰富，
身上亦有极美服饰著，极动听语必会无尽涌，
然无营养多食伤害腹，无衣严寒紧裹诸手指，
漂泊无亲异乡心忧伤，只想放舍无义多言语。

严寒逼迫、手指冻僵之际，阿旺罗珠宗美撰写于五台山。

44 恒常念诵愿文

恒常念诵愿文

全知无垢光尊者 造
索达吉堪布 译

刚德基波洁瓦坛加德	愿我乃至生生世世中
托瑞云丹登丹托巴效	获得具足七德之善趣
基玛塔德秋当茶杰匠	愿我出生立即遇正法
策银哲波让旺哟巴效	具有如理修持之自由
得扬喇嘛丹巴尼学匠	愿我能令上师生欢喜
您当灿德秋拉效巴效	日日夜夜之中行正法
秋多内呢酿布敦哲得	愿我悟法后修精华义
才迪哲波江措嘎瓦效	彼生越过三有之大海
哲巴丹波秋鬲敦学匠	愿我能为众生传妙法
沿潘哲拉交铜美巴效	成办他利无有厌倦心
拉钦沿敦效瑞美巴义	愿我能以无偏大事业
坛加玄结桑吉哲巴效	令诸有情一同成正觉



圣号与明咒

① 释迦牟尼佛圣号与心咒

释迦牟尼佛圣号

喇嘛敦巴 炯丹迪 得银夏巴 扎炯巴 扬达巴 作
波桑吉 华嘉瓦 夏迦特巴拉 香擦洛 窍多 嘉森
且奥

顶礼供养皈依本师出有坏如来应供真实圆
满正等觉释迦牟尼佛

释迦牟尼佛心咒

嗡牟尼牟尼玛哈牟尼耶梭哈

② 阿弥陀佛圣号与心咒

阿弥陀佛圣号

炯丹迪 得银夏巴 扎炯巴 扬达巴 作波桑吉
滚波奥 华德美巴拉 香擦洛 窍多 嘉森且奥
顶礼供养皈依出有坏如来应供真实圆满正
等觉怙主无量光佛

阿弥陀佛心咒

嗡阿弥德瓦阿依斯德吽舍

③ 观世音菩萨圣号与心咒

观世音菩萨圣号

香且森华森华钦波 酿杰钦波当 丹巴帕巴
宣瑞惹 旺协拉 香擦洛 窍多 嘉森且奥
顶礼供养皈依大悲圣观自在菩萨摩诃萨

观音心咒

嗡嘛呢巴美吽

或：

嗡嘛呢巴美吽舍

④ 地藏菩萨圣号与长咒

地藏菩萨圣号

香且森华森华钦波 萨叶酿波拉 香擦洛
窍多 嘉森且奥
顶礼供养皈依地藏菩萨摩诃萨

地藏菩萨长咒

出自《大乘大集地藏十轮经》

称波称波曾称波 阿嘎卡称波 巴嘎罽称波 阿
玛巴罽称波 巴罽称波 巴则罽称波 阿若嘎称
波 达玛称波 萨得巴称波 萨得呢哈拉称波 博
巴若嘎夏巴称波 额巴夏玛称波 纳雅纳称波
抓佳萨玛摩内罽纳称波 甲钠称波 博开玛巴热
雅称波 夏色达拉玛巴称波 博阿札所达玛嘿雷
达玛备雅玛备 匝扎赛 匝扎巴色雷 杰雷培雷
嘎罽巴 巴罽巴热得 哈色热抓罽备 巴热匝罽
巴纳达内 阿罽达内 帕纳罽 匝匝匝匝 合雷么
雷 阿卡达塔给凯 塔嘎克洛 塔哈热塔哈热么
雷玛得 南得哥雷么雷 盎哥则达倍 阿热嘎宜
热 巴罽嘎宜热 哥达夏玛玛雷 敦嘎耶敦嘎耶
敦哥雷 喝热喝热喝热 哥洛多么雷 美热多美
热得 巴纳达达 哈罽卡玛热玛 喝热喝热

药师琉璃光佛名号

炯丹迪 得银夏巴 扎炯巴 扬达巴 作波桑吉
曼杰喇 贝哲耶奥 杰嘉波拉 香擦洛 穹多
嘉森且奥

顶礼供养皈依出有坏如来应供真实圆满正
等觉药师琉璃光佛

药师佛心咒

喻纳摩巴嘎哇得 贝卡匝耶格热贝哲雅 扎巴
高匝雅 达塔嘎达雅 阿哈得桑雅桑波达雅
达雅塔 喻贝卡匝耶贝卡匝耶 玛哈贝卡匝耶
贝卡匝耶高匝雅 萨么嘎得梭哈

药师佛短心咒

喻贝卡匝耶贝卡匝耶 玛哈贝卡匝耶 高匝萨么
嘎得梭哈

长寿佛长咒

喻纳摩巴嘎哇得 阿巴热么达 阿耶迦纳 色波呢
则达 得作呷匝雅 达塔嘎达雅 阿儿哈得 桑雅
桑波达雅 达雅塔 喻本耶本耶 玛哈本耶 阿
巴热么达本耶 阿巴热么达本耶 迦纳桑巴若
巴泽得 喻萨儿瓦 桑嘎呷巴热 谢达达儿玛得嘎
嘎纳 萨么嘎得 所巴哇 波谢得 玛哈纳雅 巴
热哇热梭哈

长寿佛短咒

喻格热阿耶色德吽舍 阿玛呷呢则万德耶梭哈

不动佛心咒

南无呷那札雅雅 喻刚嘎纳刚嘎纳 若匝纳若
匝纳 卓札纳卓札纳 札萨纳札萨纳 札德哈
那札德哈那 萨瓦嘎玛巴让巴呷纳美 萨瓦萨
埤难匝梭哈

⑧ 毗卢遮那佛陀罗尼咒

毗卢遮那佛陀罗尼咒

喻南无巴嘎瓦得 萨瓦德嘎德巴热效达呢斛匝
 亚 达塔嘎达亚 阿哈得桑雅桑布达雅 达雅塔
 喻效达呢效达呢 萨瓦巴邦布效达呢须得布
 须得 萨瓦嘎玛啊瓦斛呢布须得梭哈

⑨ 百字明

百字明

喻班匝_儿 萨埵萨玛雅 嘛呢巴拉雅 班匝_儿 萨埵
 得诺巴 迪叉哲卓美巴哇 色多喀哟美巴哇
 色波喀哟美巴哇 阿呢斛多美巴哇 萨_儿 瓦色德
 玛美抓雅匝 萨_儿 瓦嘎_儿 玛色匝美 泽当西_日 扬
 格热吽 哈哈哈哈哈 巴嘎万 萨_儿 瓦达塔嘎达
 班匝_儿 玛美门匝 班则_儿 巴哇 玛哈萨玛雅 萨
 埵阿

⑩ 金刚萨埵心咒

金刚萨埵心咒

喻班匝_儿 萨埵吽

① 莲师心咒

莲师心咒

嗡阿吽 班匝儿 格热巴玛色德吽

⑫ 除疫莲师心咒

除疫莲师心咒

嗡 贝合那剌 匝那德黑合 波夏玛和呷吽 哲
那德剌 贝些那达 波那亚梭哈

⑬ 法王如意宝心咒

法王如意宝心咒

嗡格热阿贝拉江 嘎呷色德阿吽

⑭ 文殊心咒

文殊心咒

嗡阿呷巴匝纳德

15 大悲陀罗尼长咒

大悲陀罗尼长咒

南无呸纳扎雅雅 那美啊_里雅嘉那萨嘎呸 贝
若匝那 布哈呸匝雅 达塔嘎达雅 那美萨_儿瓦达
塔嘎得呗 阿_儿哈得呗 三藐三布得呗 那美啊_里
雅阿瓦洛各地效呸雅 波德萨埵雅 玛哈萨埵雅
玛哈嘎日呢嘎雅 达_帝雅塔 喻 达呸达呸 德热
德热 度卢度卢 额折沃折 匝雷匝雷 巴_儿匝雷
巴_儿匝雷 各色昧 各色玛瓦雷 额勒么勒 字德么
作拉 玛巴那耶梭哈

16 金刚手菩萨心咒

金刚手心咒

喻班匝_儿巴呢吽

17 度母心咒

度母心咒

喻 达类 德达类 德类梭哈

18 白度母长寿心咒

白度母长寿心咒

喻达热德达热德热 当舍阿耶儿嘉纳 萨儿瓦色
德舍那阿呢吽匝梭哈

19 大白伞盖佛母心咒

大白伞盖佛母心咒

吽玛玛吽呢梭哈

20 般若佛母咒

般若佛母咒

达雅塔 喻嘎得嘎得巴斛嘎得 巴斛桑嘎得 波
德梭哈

21 具光佛母心咒

具光佛母心咒

喻玛热匝耶梭哈

② 狮吼咒

狮吼咒

纳摩呸 纳札雅雅 纳美阿雅阿瓦洛格得 效呸雅
 波德萨捶雅 玛哈嘎热呢嘎雅 达雅塔 喻阿嘎这
 波嘎这 呢嘎这 嘎章嘎这 嘎若这 泽德作拉
 嘎若哲 波呸耶梭哈

③ 金刚铠甲心咒

金刚铠甲心咒

喻巴玛夏瓦热_德 南巴谢 纳嘎南 达雅塔
 萨_儿瓦沃热达 哈纳哈纳 班贼_儿纳 呸甲呸甲
 梭哈

④ 摧破金刚心咒

摧破金刚心咒

纳玛赞札班_儿卓达雅 喝勒喝勒 迪叉迪叉
 班达班达 哈纳哈纳 阿玛热得_德咩

25 解缚咒

解缚咒

喻曼则西日巴斛达班札_日芒梭哈 喻达斛呢达
斛雅 摩匝呢摩匝雅 摩嘉呢摩嘉雅 则万巴
斛得梭哈

26 字母咒

字母咒

阿阿—额额—呜呜—热热—勒勒—唉唉—
哦哦—昂阿

嘎卡嘎嘎铜 匝擦匝匝籊 札叉札札纳 达塔
达达纳 巴帕巴巴玛 雅斛拉哇 夏卡萨哈恰

27 缘起咒

缘起咒

喻耶达_儿玛 嘿德扎巴哇 嘿登得堪达塔嘎多
哈雅巴达 得堪匝友呢若达 诶旺巴德 玛哈
夏_儿玛纳梭哈

28 清净戒律咒

清净戒律咒

喻阿摩嘎谢拉 桑巴噶桑巴噶 巴噶巴噶玛哈
谢得萨埵 巴玛波波科达波匝 达噶达噶 萨
曼达 阿哇洛格得 吽_的梭哈

29 智慧流星心咒

智慧流星心咒

喻嘉纳阿哇洛格得 纳美萨曼达 萨帕噶纳瑞
么巴哇 萨玛雅 玛哈玛呢 德热德热 舍达
雅 作拉纳吽



金刚铠甲



日常行持

① 供花

供花

喻南无巴噶哇地 吽呗给得呷砸呀 达塔噶达
雅 啊尔哈地 三渺三菩提呀 达呀他 喻吽呗
吽呗 摩诃吽呗 吽呗斯吽呗 额尔巴唯 吽呗
噪巴唯 吽呗阿瓦葛呷呢梭哈

每次供花的时候念七遍此咒语，则供一朵花的功德就变成供一千万朵花的功德了。

② 供灯

阿底峡尊者供灯愿文

索达吉堪布 译

喻啊吽
喻啊吽

玛昧诺呢 东僧杰 东钦波 结定杰 康杰括耶当
年巴杰结

愿灯器等同三千大千世界

玛昧东沃呢 热叶嘉波热呷 赞德杰结
愿灯芯巨如须弥山王

玛克呢 提江措 赞德杰结

愿油汁多如周边大海

章呢 桑吉热热登德 东秀热热 萨瓦杰结

愿灯数于一一佛前各亮一亿

奥基呢 哲波贼摩曼恰当 纳美波雍康沿恰杰

森坚坛加杰 玛热波门巴萨内 效吉桑吉当香

且森华坛加杰样康 温森德通样萨瓦杰结

愿灯光驱除有顶直至无间地狱一切有情的
无明黑暗，而现见十方诸佛菩萨刹土

喻班匝儿达玛啊洛给阿吽

哎玛吽！

喻擦玛雄囊萨准美德

嘎让桑吉东匝拉所波

冉绛效吉祥康玛利波

喇嘛叶丹宽卓秋炯当

金括拉措南拉钵瓦杰

帕咪作虚森坚坛加杰

才鬲德当浩内坛加德

哎玛吽！

稀奇稀有光明灯

贤劫千尊佛陀等

浩瀚十方无余刹

师尊空行及护法¹

坛城尊众前供养

父母为主诸有情

愿今生及世世中

作桑吉波样康温通内
奥华美袞涅当耶美效
袞窍僧当匝僧拉措基
定波特义门蓝结达得
涅德哲巴辛基拉德所

亲睹圆满佛净土
无别怙主无量光
依于三宝三根本
尊众谛实之威力
发愿速成祈加持

达雅塔 班赞哲雅 阿哇波达呢耶梭哈

阿底峡尊者所造供灯愿文终。阿底峡尊者于卫藏诸供殿供灯时，十八位阿阇黎异口同声宣说。愿吉祥！

注：1. 师尊：指上师与本尊。

嘉瓦江促措南拉
玛美江措三耶钵
森坚江措桑吉内
括沃江措耿巴效

一切如海如来前
供上无数如海灯
如海有情得成佛
轮回大海皆干涸

秋扬让珠造

供灯发愿文

热匝嘎美囊沃玛美德
仁增钦波巴玛炯内窍

觉力无灭普照此明灯
供大成就持明莲花生

热贝嘎恰森坚玛利巴	觉性所遍一切诸有情
热东秋给央色卓瓦效	愿于觉空法身界解脱
南葵塔特样康冉绛纳	尽虚空际浩瀚刹土中
袞穹仁钦南僧定当吉	稀有佛法僧宝及所依
索南萨波样穹犹所擦	一切积累资粮胜福田
玛利得达根杰宣蓝德	彼等无余现量慧眼前
囊萨玛咪穹巴德钵威	敬奉光亮明灯此妙供
达当塔耶森坚坛加杰	愿我以及无量诸有情
玛热德么门巴根萨内	无明愚痴黑暗皆消除
根钦耶希囊瓦通瓦效	现见遍知智慧之光明

③ 顶礼咒

顶礼咒

喻南无满则西尔耶 拿咪斯西尔耶 拿咪额达
麻西尔耶梭哈

磕头的时候，念诵此咒语，功德可以增上一千万倍。

4 转绕咒

转绕咒

喻 南无巴噶哇地 热那给得局杂呀 达塔噶大
雅 啊尔哈地 三渺三菩提呀 达呀他 喻惹呢
惹呢摩诃惹呢 惹呐布杂亚梭哈

转绕佛塔的时候念诵此咒语，这样即使仅仅转绕一圈，功德也变成绕一千万圈的功德。

5 践踏佛影

践踏佛影

班匝儿 呗噶啊扎马吽

绕塔的时候，有时不可避免地会踩踏到塔的影子，此时可以念诵此咒语。不仅是佛塔，包括踩踏佛像、经幡影子时，都可以念这个咒，这样就不会有罪业。

6 行善

行善

喻 嗓巴局 嗓巴局 波玛纳萨局 玛哈臧巴吽帕

平时做任何善事——诵经、磕头的时候，都可

以念诵此咒语。这与我们平时念的加持咒，只有一个两个音节有点不同，但结果都是一样的。

7 梦中苏醒

梦中苏醒

早上从梦中醒来，发愿：“祝愿一切众生能从无明黑暗中苏醒过来，最终成就佛的果位。”这样仅仅依靠发愿，就能积累很大的资粮。

同时还要发誓：“我今天一定要过成有意义的一天，我今天的生命一定要做到有价值。”

8 起床

起床

起床时发愿：“愿一切众生能够得到法身，并从法身中显现出报身和化身去度化一切众生。”

9 穿衣

穿衣

穿衣服的时候应当发愿：“愿天下所有众生具有惭愧心。”

系腰带

系腰带的时候应当发愿：“愿一切众生的善根都能够双运。”

坐

坐任何地方，应当发愿：“愿一切众生都能获得金刚座。”

进门

进门的时候发愿：“愿一切众生能够进入解脱之门，进入解脱之城。”

入眠

睡眠之前发愿：“愿一切众生都能得到法身的果位！”这样发愿以后，就能把入睡的行为转化为菩萨道。

做梦

有梦瑜伽基础的人在做梦的时候，应当发愿：
“愿一切众生能证悟一切法如幻如梦。”

做饭

在煤气炉打开，火燃起来时，首先在火的中间，观想一个“ཨྱ”（吽）字，“ཨྱ”（吽）字变成金刚空行母，身体黑色，一面二臂，右手持金刚杵，左手持金刚铃，以右屈左伸的坐姿端坐于莲花垫上，身上的装饰是像金刚萨埵一样的报身佛装饰。金刚空行母的嘴巴是张开的，将她的舌头观想为十方三世一切佛舌的总体。

做饭前，先在煤气炉旁准备一点沙子，然后观想自己从无始以来身口意所积累的所有罪业，都集中于自己心脏当中的藏文黑色“ཨྱ”字，然后在肚脐下观想火的种子“ཨྱ”字，足心观想风的种子“ཨྱ”字；

此字产生风，从而点燃肚脐下的火种子字，燃烧的火焰经过身体往上窜，将心口的“𑖀”字往上推动，并从鼻孔排出，这时观想“𑖀”字变成蝎子进入沙中，与沙子融为一体，然后尽力念诵“喻啊吽”，同时观想沙子和罪业通过“喻啊吽”的力量转化为甘露。

之后念几遍咒语：喻班匝_儿扎嘎卡卡卡河卡河，沙尔哇巴帮达哈那刚目格日业梭哈。并用拇指和食指抓一点沙子扔到火里，其间观想自己无始以来的罪业通过咒语的力量转化为甘露，融入到金刚空行母的口中，从而消除业障。

之后念三遍百字明，念的时候要具备四对治力。

其后再念：喻班匝_儿墨。同时观想金刚空行母回到法界当中。

最后回向。

16 走路

走路

首先观想一尘中有恒河沙数的佛刹，走路的时候，观想自己在转绕成千上万恒河沙数的佛刹，这样就能将走路的行为转化为道用了。

穿新衣

喻梭巴哇悉朵沙尔哇达摩梭巴哇悉朵吽

穿新衣服，特别是穿名牌新衣服的时候，可以念诵此咒语，即一切法都是空性的意思。同时观想衣服也是空性，然后从空性当中产生一个供品的种子字“𑖀”，观想种子字变成天人的衣服，先供养自己的根本上师，再供养本尊，之后才是自己穿着，这样穿衣服也可以积累资粮了。

洗澡

沐浴的时候，先观想玛玛格佛母的种子字“𑖀”，再将“𑖀”字观为水的佛母——金刚佛母，然后念诵咒语：班匝_儿扎革新当革日梭哈。同时祈祷金刚佛母，加持自己能清净无始以来所造的罪业，然后观想金刚佛母化为甘露融入洗澡水，之后再洗澡。

过河的时候，也要把整条河的水作相同的观想。

受食简供

敦巴喇美桑吉仁波切	无上本师即佛宝
交巴喇美丹秋仁波切	无上救护即法宝
珍巴喇美根登仁波切	无上引导即僧宝
嘉内滚穹森拉穹巴钵	供养皈处三宝尊

吃肉

实在万不得已吃肉，首先要知道自己吃肉是有罪过的；其次要对面前的众生发起真正不造作的慈悲心；然后念诵不动佛心咒、尊胜母陀罗尼以及系解脱里面的一些咒语，念完以后，给肉食吹口气。这样一方面罪业会减轻，另一方面也对自己所食用的众生有利益。如果是其他人吃肉，自己即使没有吃，也可以在一旁念诵这些咒语。

密宗续部讲道，吃肉的时候，还可以念一百遍“喻啊布鬲吽，克咋鬲梦”，或者念七遍

“**喻啊布局叶，克咋梦梭哈**”，然后对众生的骨肉吹口气，之后再吃肉。这样一方面可以消除吃肉的罪过；另一方面，被吹气的众生还可以免堕恶趣。

不能以为念咒可以减少罪业，同时还可以利益众生，就心安理得地去吃肉。还是要以吃素为主，这是佛教显密共同的要求，只有在实在没有办法的情况下，不得已而为之，才能念这个咒。

① 剩饭剩菜

剩饭剩菜

喻俄喷扎啊哈日呗梭哈

倒剩饭、剩菜、剩水等时，念诵此咒语，然后观想将这些丢弃物布施给饿鬼道的众生。

② 吐痰

吐痰

喻阿西啊哈日呗梭哈

吐口水、吐痰的时候，念诵此咒语，这样痰液、口水也可以变成饿鬼道众生的食物。

23 擤鼻涕

擤鼻涕

嗡噪噶那啊哈日呗梭哈

擤鼻涕的时候，念诵此咒语，这样鼻涕就变成了饿鬼眼中的美味。

24 排出身体上的排泄物

排出身体上的排泄物

嗡马拉啊哈日呗梭哈

排出身体上的任何一种排泄物，比如流汗的时候，可念诵此咒语。

25 排大小便

排大小便

排大便的时候，念诵咒语：嗡布达哈日呗梭哈。

排小便的时候，念诵咒语：嗡嫩杂啊哈日呗梭哈。



放生仪轨

放生仪轨

愿吉祥！

放生仪轨甘露妙药

顶礼根本上师莲足！

把所放之众生置于一处，大众一起念诵：

1. 加倍咒（三遍）

嗡桑巴呸桑巴呸 波玛纳萨呸
玛哈臧巴巴吽_德梭哈

2. 皈依发心（三遍）

诸佛正法贤圣三宝尊，
从今直至菩提永皈依。
我以所修施等诸资粮，
为利有情故愿大觉成。

3. 四无量心（一遍）

愿诸众生永具安乐及安乐因；

愿诸众生永离众苦及众苦因；

愿诸众生永具无苦之乐、我心怡悦；

愿诸众生远离贪嗔之心、住平等舍。

4. 供养偈

（一遍；并观想将此众生供养诸佛菩萨）

诸佛菩萨垂念我，乃至究竟菩提果，

此等众生作供养，祈以悲愍而纳受。

5. 般若波罗蜜多心经（一遍）

观自在菩萨行深般若波罗蜜多时，照见五蕴皆空，度一切苦厄。舍利子！色不异空，空不异色，色即是空，空即是色。受想行识，亦复如是。舍利子！是诸法空

相，不生不灭，不垢不净，不增不减。是故空中无色，无受想行识，无眼耳鼻舌身意，无色声香味触法。无眼界，乃至无意识界。无无明，亦无无明尽。乃至无老死，亦无老死尽。无苦集灭道，无智亦无得。以无所得故。菩提萨埵依般若波罗蜜多故，心无挂碍，无挂碍故，无有恐怖，远离颠倒梦想，究竟涅槃。三世诸佛依般若波罗蜜多故，得阿耨多罗三藐三菩提。故知般若波罗蜜多，是大神咒，是大明咒，是无上咒，是无等等咒。能除一切苦，真实不虚。故说般若波罗蜜多咒，即说咒曰：揭谛揭谛，波罗揭谛，波罗僧揭谛，菩提萨婆訶。

6. 诵佛菩萨名号 (各三遍)

顶礼、供养、皈依出有坏善逝应供
正等觉 本师释迦牟尼佛

顶礼、供养、皈依出有坏善逝应供
正等觉 善名称吉祥王如来

顶礼、供养、皈依出有坏善逝应供
正等觉 宝月智严光音自在王如来

顶礼、供养、皈依出有坏善逝应供
正等觉 金色宝光妙行成就如来

顶礼、供养、皈依出有坏善逝应供
正等觉 无忧最胜吉祥如来

顶礼、供养、皈依出有坏善逝应供
正等觉 法海雷音如来

顶礼、供养、皈依出有坏善逝应供
正等觉 法海胜慧游戏神通如来

顶礼、供养、皈依出有坏善逝应供

正等觉 药师琉璃光如来

顶礼、供养、皈依出有坏善逝应供
正等觉 西方极乐世界阿弥陀佛

顶礼、供养、皈依出有坏善逝应供
正等觉 宝髻佛

顶礼、供养、皈依 文殊菩萨

顶礼、供养、皈依 地藏王菩萨

顶礼、供养、皈依 弥勒菩萨

顶礼、供养、皈依 观世音菩萨

顶礼、供养、皈依 除盖障菩萨

顶礼、供养、皈依 金刚手菩萨

顶礼、供养、皈依 普贤菩萨

顶礼、供养、皈依 虚空藏菩萨

顶礼、供养、皈依 十方三世一切佛，一切
菩萨摩訶萨

7. 诵咒

1) 释迦牟尼佛心咒 (10 遍)

嗡牟尼牟尼玛哈牟尼梭哈

2) 金刚萨埵心咒 (21 遍)

嗡班匝儿萨埵吽

3) 观世音菩萨心咒 (21 遍)

嗡嘛呢巴美吽舍

4) 阿弥陀佛心咒 (10 遍)

嗡阿弥德瓦阿依斯德吽舍

5) 不动佛心咒 (3 遍)

南无呸那札雅雅 嗡刚嘎讷刚嘎讷 若匝
 讷若匝讷 卓札讷卓札讷 札萨讷札萨讷
 札德哈那札德哈那 萨瓦嘎玛巴让巴呸讷美
 萨瓦萨埵难匝梭哈

6) 长寿佛长咒 (3 遍)

嗡纳摩巴嘎哇得 阿巴热么达 阿耶迦纳
 色波呢则达 得作呸匝雅 达塔嘎达雅 阿儿
 哈得 桑雅桑波达雅 达雅塔 嗡本耶本耶

玛哈本耶 阿巴热么达本耶 阿巴热么达本
耶 迦纳桑巴若巴泽得 喻萨_儿瓦 桑嘎鬲
巴热 谢达达_儿 玛得嘎嘎纳 萨么嘎得 所
巴哇 波谢得 玛哈纳雅 巴热哇热梭哈

7) 往生咒 (3遍)

南无阿弥多婆夜 哆拖伽多夜 哆地夜拖
阿弥利都婆毗 阿弥利哆 悉耽婆毗 阿弥
利哆 毗迦兰帝 阿弥利哆 毗迦兰多 伽
弥膩 伽伽那 枳多迦利 娑婆诃

8) 缘起咒 (3遍)

喻耶达_儿 玛 嘿德扎巴哇 嘿登得堪达塔嘎
多哈雅巴达 得堪匝友呢若达 诶旺巴德
玛哈夏_儿 玛纳梭哈

8. 偈颂 (一遍)

诸法从缘起，如来说是因，
彼法因缘尽，是大沙门说。

诸恶莫作，众善奉行，
自净其意，是诸佛教。

9. 回向文（一遍）

此福愿获遍知果，摧毁一切过患敌，
救度众生皆摆脱，生老病死三有海。

10. 普贤行愿品（一遍）

所有十方世界中	三世一切人师子
我以清净身语意	一切遍礼尽无余
普贤行愿威神力	普现一切如来前
一身复现刹尘身	一一遍礼刹尘佛
于一尘中尘数佛	各处菩萨众会中
无尽法界尘亦然	深信诸佛皆充满
各以一切音声海	普出无尽妙言辞
尽于未来一切劫	赞佛甚深功德海
以诸最胜妙华鬘	伎乐涂香及伞盖
如是最胜庄严具	我以供养诸如来

最胜衣服最胜香
一一皆如妙高聚
我以广大胜解心
悉以普贤行愿力
我昔所造诸恶业
从身语意之所生
十方一切诸众生
一切如来与菩萨
十方所有世间灯
我今一切皆劝请
诸佛若欲示涅槃
唯愿久住刹尘劫
所有礼赞供养福
随喜忏悔诸善根

末香烧香与灯烛
我悉供养诸如来
深信一切三世佛
普遍供养诸如来
皆由无始贪嗔痴
一切我今皆忏悔
二乘有学及无学
所有功德皆随喜
最初成就菩提者
转于无上妙法轮
我悉至诚而劝请
利乐一切诸众生
请佛住世转法轮
回向众生及佛道

我随一切如来学
供养过去诸如来
未来一切天人师
我愿普随三世学
所有十方一切刹
众会围绕诸如来
十方所有诸众生
获得甚深正法利
我为菩提修行时
常得出家修净戒
天龙夜叉鸠槃荼
所有一切众生语
勤修清净波罗蜜
灭除障垢无有余
修习普贤圆满行
及与现在十方佛
一切意乐皆圆满
速得成就大菩提
广大清净妙庄严
悉在菩提树王下
愿离忧患常安乐
灭除烦恼尽无余
一切趣中成宿命
无垢无破无穿漏
乃至人与非人等
悉以诸音而说法
恒不忘失菩提心
一切妙行皆成就

于诸惑业及魔境 世间道中得解脱
犹如莲华不著水 亦如日月不住空
悉除一切恶道苦 等与一切群生乐
如是经于刹尘劫 十方利益恒无尽
我常随顺诸众生 尽于未来一切劫
恒修普贤广大行 圆满无上大菩提
所有与我同行者 于一切处同集会
身口意业皆同等 一切行愿同修学
所有益我善知识 为我显示普贤行
常愿与我同集会 于我常生欢喜心
愿常面见诸如来 及诸佛子众围绕
于彼皆兴广大供 尽未来劫无疲厌
愿持诸佛微妙法 光显一切菩提行
究竟清净普贤道 尽未来劫常修习

我于一切诸有中
定慧方便及解脱
一尘中有尘数刹
一一佛处众会中
普尽十方诸刹海
佛海及与国土海
一切如来语清净
随诸众生意乐音
三世一切诸如来
恒转理趣妙法轮
我能深入于未来
三世所有一切劫
我于一念见三世
亦常入佛境界中

所修福智恒无尽
获诸无尽功德藏
一一刹有难思佛
我见恒演菩提行
一一毛端三世海
我遍修行经劫海
一言具众音声海
一流佛辩才海
于彼无尽语言海
我深智力普能入
尽一切劫为一念
为一念际我皆入
所有一切人师子
如幻解脱及威力

于一毛端极微中 出现三世庄严刹
十方尘刹诸毛端 我皆深入而严净
所有未来照世灯 成道转法悟群有
究竟佛事示涅槃 我皆往诣而亲近
速疾周遍神通力 普门遍入大乘力
智行普修功德力 威神普覆大慈力
遍净庄严胜福力 无著无依智慧力
定慧方便威神力 普能积集菩提力
清净一切善业力 摧灭一切烦恼力
降伏一切诸魔力 圆满普贤诸行力
普能严净诸刹海 解脱一切众生海
善能分别诸法海 能甚深入智慧海
普能清净诸行海 圆满一切诸愿海
亲近供养诸佛海 修行无倦经劫海

三世一切诸如来 最胜菩提诸行愿
我皆供养圆满修 以普贤行悟菩提
一切如来有长子 彼名号曰普贤尊
我今回向诸善根 愿诸智行悉同彼
愿身口意恒清净 诸行刹土亦复然
如是智慧号普贤 愿我与彼皆同等
我为遍净普贤行 文殊师利诸大愿
满彼事业尽无余 未来际劫恒无倦
我所修行无有量 获得无量诸功德
安住无量诸行中 了达一切神通力
文殊师利勇猛智 普贤慧行亦复然
我今回向诸善根 随彼一切常修学
三世诸佛所称叹 如是最胜诸大愿
我今回向诸善根 为得普贤殊胜行

愿我临欲命终时 尽除一切诸障碍
面见彼佛阿弥陀 即得往生安乐刹
我既往生彼国已 现前成就此大愿
一切圆满尽无余 利乐一切众生界
彼佛众会咸清净 我时于胜莲华生
亲睹如来无量光 现前授我菩提记
蒙彼如来授记已 化身无数百俱胝
智力广大遍十方 普利一切众生界
乃至虚空世界尽 众生及业烦恼尽
如是一切无尽时 我愿究竟恒无尽
十方所有无边刹 庄严众宝供如来
最胜安乐施天人 经一切刹微尘劫
若人于此胜愿王 一经于耳能生信
求胜菩提心渴仰 获胜功德过于彼

即常远离恶知识 永离一切诸恶道
速见如来无量光 具此普贤最胜愿
此人善得胜寿命 此人善来人中生
此人不久当成就 如彼普贤菩萨行
往昔由无智慧力 所造极恶五无间
诵此普贤大愿王 一念速疾皆消灭
族姓种类及容色 相好智慧咸圆满
诸魔外道不能摧 堪为三界所应供
速诣菩提大树王 坐已降伏诸魔众
成等正觉转法轮 普利一切诸含识
若人于此普贤愿 读诵受持及演说
果报唯佛能证知 决定获胜菩提道
若人诵此普贤愿 我说少分之善根
一念一切悉皆圆 成就众生清净愿

我此普贤殊胜行 无边胜福皆回向
普愿沉溺诸众生 速往无量光佛刹

成就所愿誓言

以佛所获三身之加持
法性不变真谛之加持
僧众不退意乐之加持
如是回向发愿悉成就

成就所愿咒

达雅塔 班赞哲雅 阿哇波达呢耶梭哈

莲师心咒（三遍）

嗡阿吽 班匝_儿格热巴玛色德吽

附录：简单版发心回向

简单版发心回向

说明：行持善法时最好以三殊胜来摄持，需要具备发心和回向。如果时间紧张，可用简版发心回向。以下内容仅供参考。

【发心】

加倍咒（三遍）

喻桑巴噶桑巴噶 波玛纳萨噶 玛哈臧巴巴吽
啪_德梭哈

皈依发心（三遍）

诸佛正法贤圣三宝尊
从今直至菩提永皈依
我以所修施等诸资粮
为利有情故愿大觉成

四无量心（一遍）

愿诸众生永具安乐及安乐因
愿诸众生永离众苦及众苦因

愿诸众生永具无苦之乐 我心怡悦

愿诸众生远离贪嗔之心 住平等舍

为度化一切众生，我要发誓成佛。为了成佛，我要精进闻思修行。成佛以后，度化无量无边的众生。

我要发无上殊胜的菩提心！

【 回向 】

将我今天所行持善法的功德，过去、现在、未来所有的善根功德，以及诸佛菩萨无漏的善根功德、众生有漏的善根功德悉皆汇集于一处，以如梦如幻的方式回向佛法兴盛久住、世界和平安泰；

回向给大恩上师、高僧大德们，愿他们法体安康、长久住世、广转法轮，弘法利生事业吉祥圆满、广大无碍；

回向给无量无边的众生，愿他们蒙佛菩萨加被，早日获得暂时的安乐与究竟的解脱；

诸佛菩萨如何回向，我亦如是回向。

回向偈（一遍）

藏文

索南德义坛加惹巴涅
托内尼波札南旁学匠
诃嘎纳其瓦龙彻巴叶
哲波措类卓瓦卓瓦效

汉文

此福愿获遍知果
摧毁一切过患敌
救度众生皆摆脱
生老病死三有海

普贤行愿品 节选（一遍）

文殊师利勇猛智，普贤慧行亦复然，
我今回向诸善根，随彼一切常修学。
三世诸佛所称叹，如是最胜诸大愿，
我今回向诸善根，为得普贤殊胜行。

发愿（一遍）

生生世世不离师
恒时享用胜法乐
圆满地道功德已
唯愿速得金刚持

成就所愿誓言（一遍）

以佛所获三身之加持
法性不变真谛之加持
僧众不退意乐之加持
如是回向发愿悉成就

成就所愿咒（一遍）

达雅塔 班赞哲雅 阿哇波达呢耶梭哈

莲师心咒（三遍）

嗡阿吽 班匝儿格热巴玛色德吽

心净无分别，犹如太虚空
慧灯破诸暗，是彼之境界

— 《华严经》



མེ་ལོ་ཉི་ཤུ་རྩ་དྲུག་པ་འདི་དེའི་རྣམ་པར་སྤྱོད་པ་ལས་ལྷན་དུ་མཚན་པའི་ཆ་དེའི་ཉི་འདྲར་
འགྲོལ་གྱི་ལུང་ལ་མི་འཁྲུང་པར་འཇམ་དཔལ་རྩ་རྒྱུད་ལས་གསུངས་སོ།།
此咒置经书中 可防误跨之罪



大鹏金翅鸟

