

释量论·成量品释

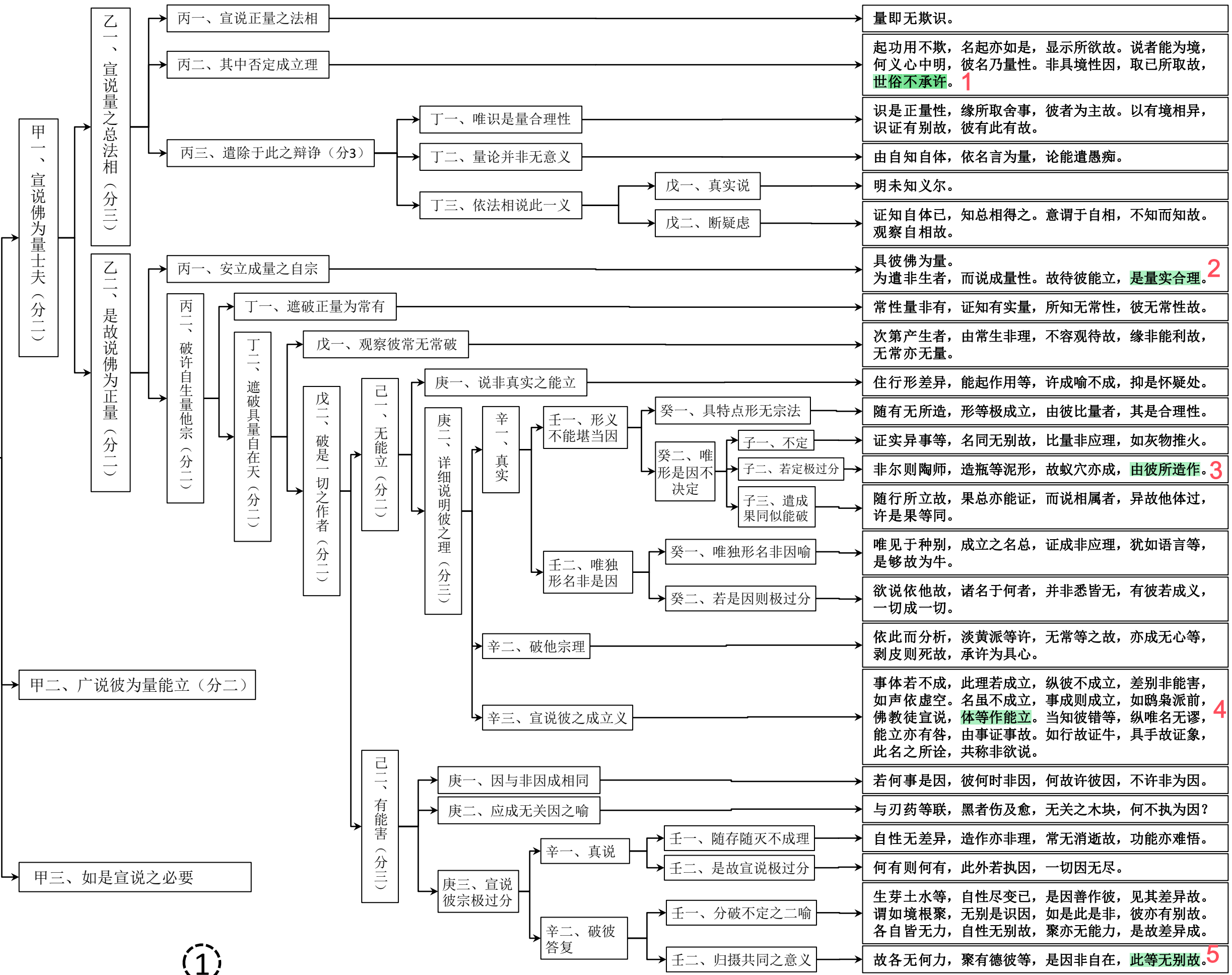

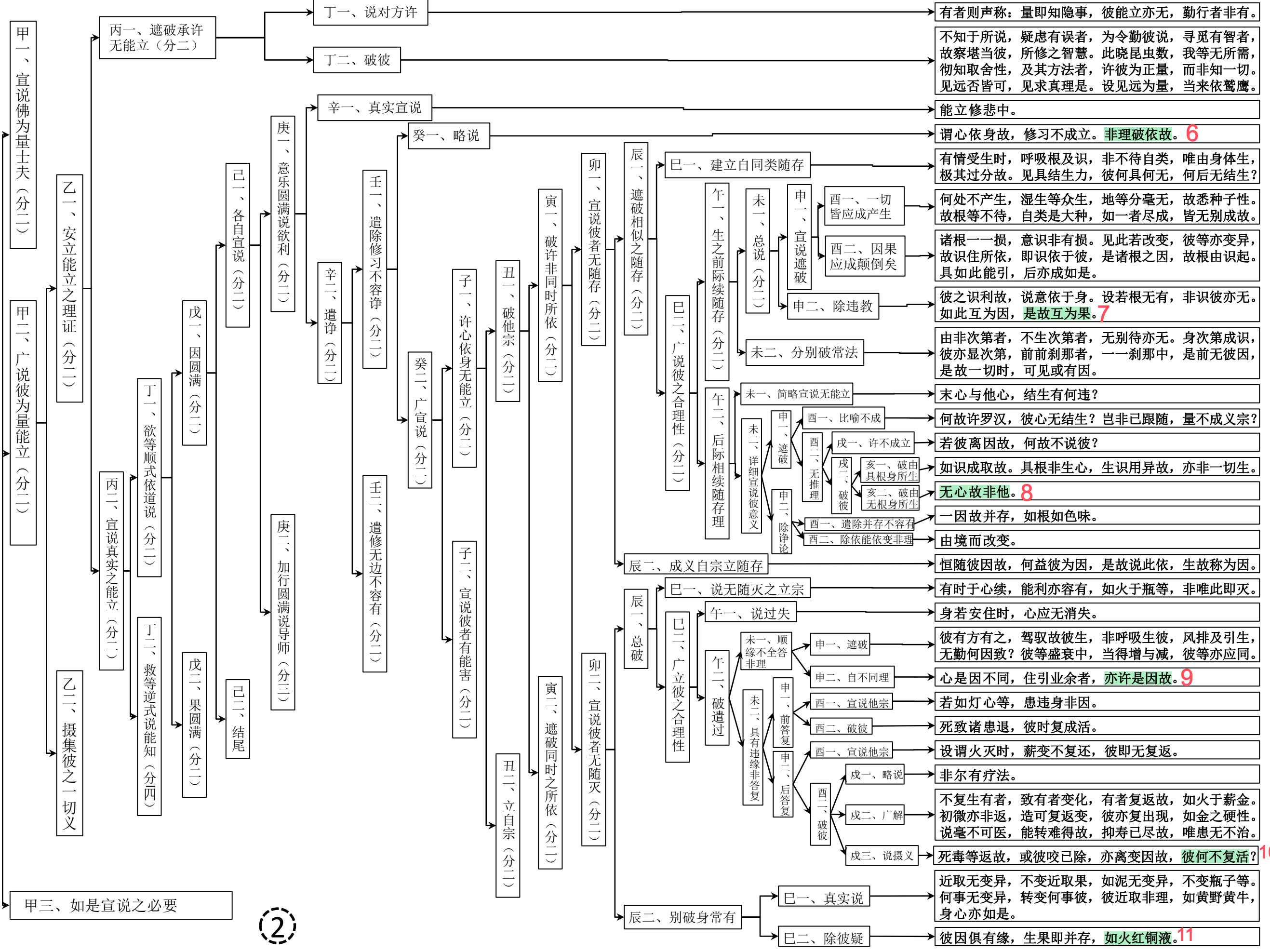

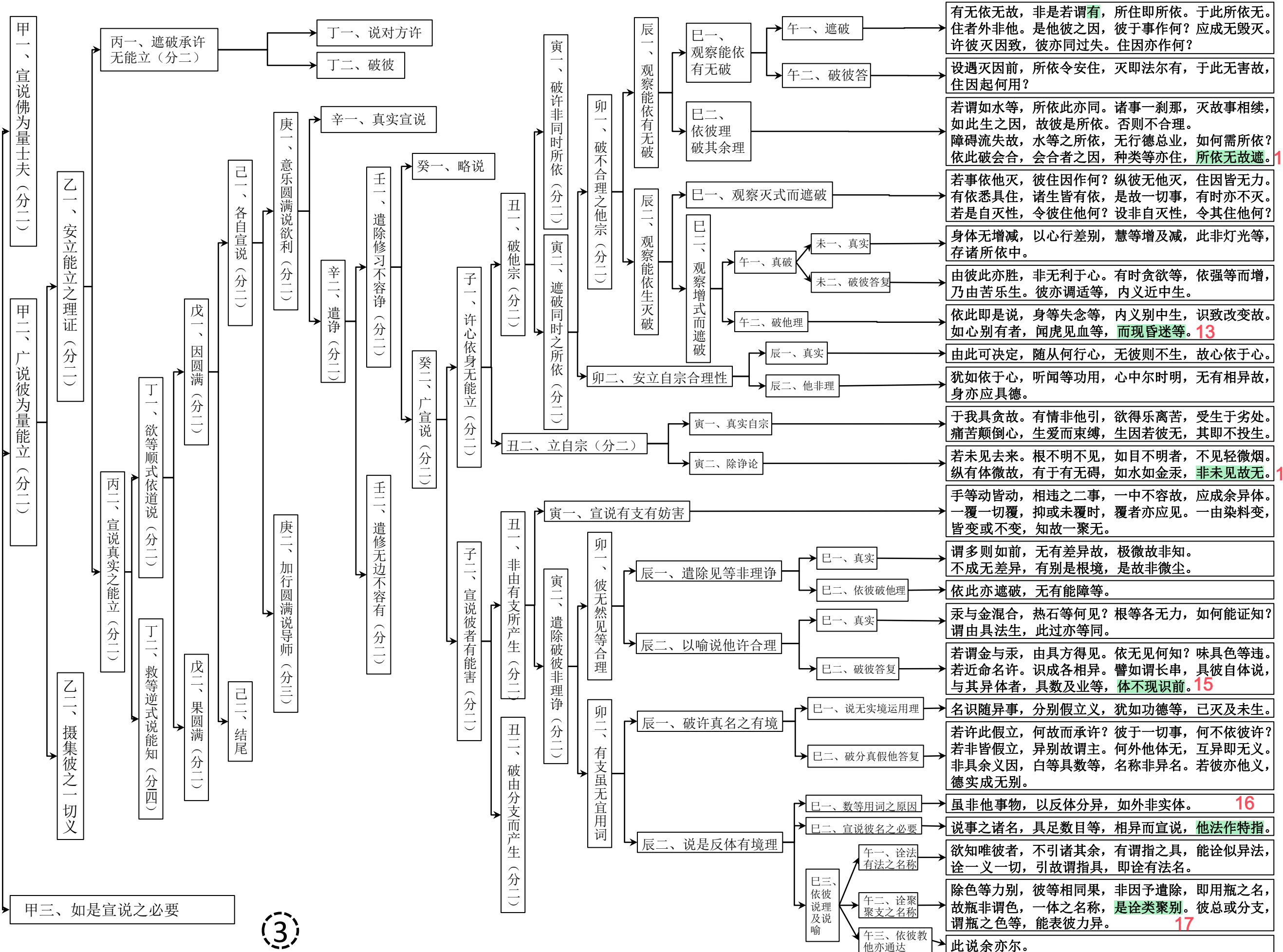

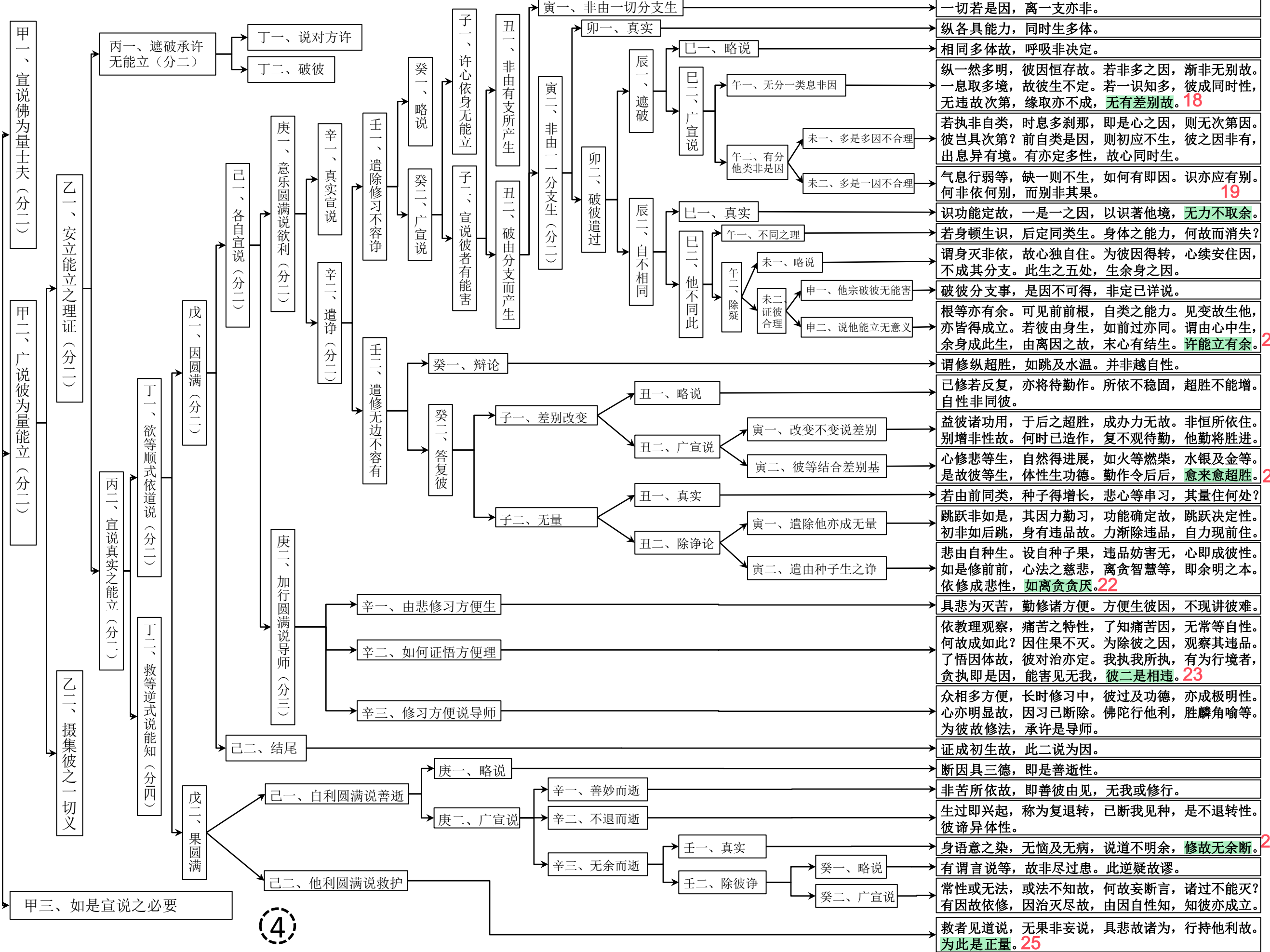

甲一、宣说佛为量士夫 (分二)

乙一、安立能立之理证 (分二)

甲二、广说彼为量能立 (分二)

乙二、摄集彼之一切义

甲三、如是宣说之必要

丙一、遮破承许无能立 (分二)

己一、各自宣说 (分二)

丙二、宣说真实之能立 (分二)

丁一、欲等顺式依道说 (分二)

丁二、救等逆式说能知 (分四)

戊一、因圆满 (分二)

戊二、果圆满

己二、结尾

庚一、意乐圆满说欲利 (分二)

庚二、加行圆满说导师 (分三)

己一、自利圆满说善逝

己二、他利圆满说救护

辛一、真实宣说

辛二、遣净 (分二)

辛一、由悲修习方便生

辛二、如何证悟方便理

辛三、修习方便说导师

壬一、遣除修习不容净

壬二、遣修无边不容有

癸一、辩论

癸二、答复彼

庚一、略说

庚二、广宣说

辛一、善妙而逝

辛二、不退而逝

辛三、无余而逝

子一、许心依身无能立

子二、宣说彼者有能害

子一、差别改变

子二、无量

辛一、善妙而逝

辛二、不退而逝

壬一、真实

壬二、除彼净

癸一、略说

癸二、广宣说

丑一、非由有支所产生

丑二、破由分支而产生

寅一、非由一切分支生

寅二、非由一分分支生 (分二)

卯一、真实

卯二、破彼遣过

辰一、遮破

辰二、自不相同

巳一、略说

巳二、广宣说

巳三、他不同此

巳四、除疑

巳五、证彼合理

巳六、申一、他宗破彼无能害

巳七、申二、说他能立无意义

巳八、申一、改变不变说差别

巳九、申二、彼等结合差别基

巳十、寅一、遣除他亦成无量

巳十一、寅二、遣由种子生之争

巳十二、寅一、遣除他亦成无量

巳十三、寅二、遣由种子生之争

巳十四、寅一、遣除他亦成无量

巳十五、寅二、遣由种子生之争

巳十六、寅一、遣除他亦成无量

巳十七、寅二、遣由种子生之争

巳十八、寅一、遣除他亦成无量

巳十九、寅二、遣由种子生之争

一切若是因，离一支亦非。
 纵各具能力，同时生多体。
 相同多体故，呼吸非决定。
 纵一然多明，彼因恒存故。若非多之因，渐非无别故。一息取多境，故彼生不定。若一识知多，彼成同时性，无违故次第，缘取亦不成，**无有差别故。18**
 若执非自类，时息多刹那，即是心之因，则无次第因。彼岂具次第？前自类是因，则初应不生，彼之因非有，出息异有境。有亦定多性，故心同时生。
 气息行弱等，缺一则不生，如何有即因。识亦应有别。何非依何别，而别非其果。**19**
 识功能定故，一是一之因，以识著他境，**无力不取余。**
 若身顿生识，后定同类生。身体之能力，何故而消失？谓身灭非依，故心独自住。为彼因得转，心续安住因，不成其分支。此生之五处，生余身之因。
 破彼分支事，是因不可得，非定已详说。
 根等亦有余。可见前前根，自类之能力。见变故生他，亦皆得成立。若彼由身生，如前过亦同。谓由心中生，余身成此生，由离因之故，末心有结生。**许能立有余。****20**
 谓修纵超胜，如跳及水温。并非越自性。
 已修若反复，亦将待勤作。所依不稳固，超胜不能增。自性非同彼。
 益彼诸功用，于后之超胜，成办力无故。非恒所依住。别增非性故。何时已造作，复不观待勤，他勤将胜进。
 心修悲等生，自然得进展，如火等燃柴，水银及金等。是故彼等生，体性生功德。勤作令后后，**愈来愈超胜。****21**
 若由前同类，种子得增长，悲心等串习，其量住何处？
 跳跃非如是，其因力勤习，功能确定故，跳跃决定性。初非如后跳，身有违品故。力渐除违品，自力现前往。
 悲由自种生。设自种子果，违品妨害无，心即成彼性。如是修前前，心法之慈悲，离贪智慧等，即余明之本。依修成悲性，**如离贪贪厌。****22**
 具悲为灭苦，勤修诸方便。方便生彼因，不现讲彼难。
 依教理观察，痛苦之特性，了知痛苦因，无常等自性。何故成如此？因住果不灭。为除彼之因，观察其违品。了悟因体故，彼对治亦定。我执我所执，有为行境者，贪执即是因，能害见无我，**彼二是相违。****23**
 众相多方便，长时修习中，彼过及功德，亦成极明性。心亦明显故，因习已断除。佛陀行他利，胜麟角喻等。为彼故修法，承许是导师。
 证成初生故，此二说为因。
 断因具三德，即是善逝性。
 非苦所依故，即善彼由见，**无我或修行。**
 生过即兴起，称为复退转，已断我见种，是不退转性。彼谛异体性。
 身语意之染，无恼及无病，说道不明余，**修故无余断。****24**
 有谓言说等，故非尽过患。此逆疑故谬。
 常性或无法，或法不知故，何故妄断言，诸过不能灭？有因故依修，因治灭尽故，由因自性知，知彼亦成立。
 救者见道说，无果非妄说，具悲故诸为，行持他利故。**为此是正量。****25**

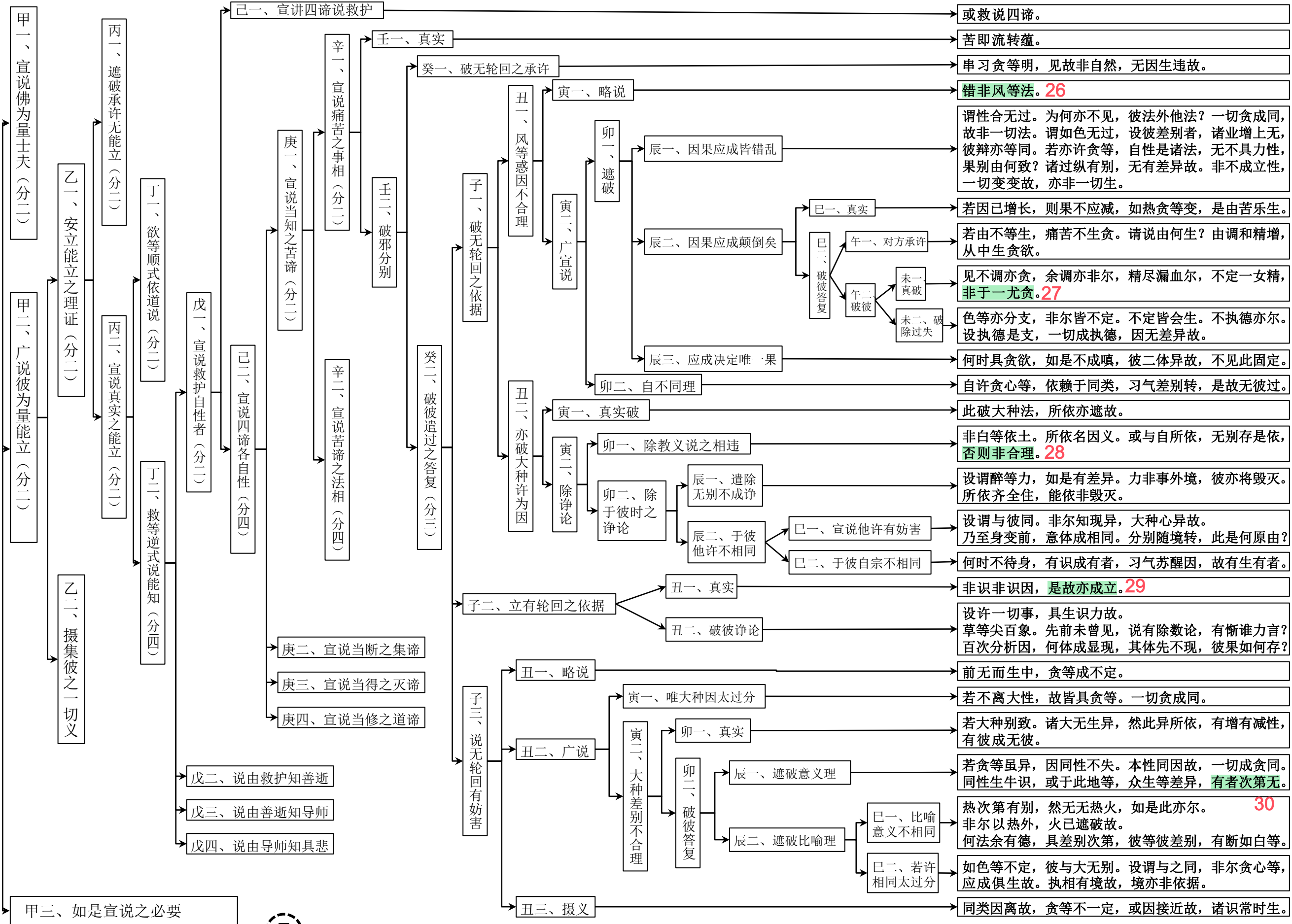

或救说四谛。
 苦即流转蕴。
 串习贪等明，见故非自然，无因生违故。
 错非风等法。**26**
 谓性合无过。为何亦不见，彼法外他法？一切贪成同，故非一切法。谓如色无过，设彼差别者，诸业增上无，彼辩亦等同。若亦许贪等，自性是诸法，无不具力性，果别由何致？诸过纵有别，无有差异故。非不成立性，一切变变故，亦非一切生。
 若因已增长，则果不应减，如热贪等变，是由苦乐生。
 若由不等生，痛苦不生贪。请说由何生？由调和精增，从中生贪欲。
 见不调亦贪，余调亦非尔，精尽漏血尔，不定一女精，非于一尤贪。**27**
 色等亦分支，非尔皆不定。不定皆会生。不执德亦尔。设执德是支，一切成执德，因无差异故。
 何时具贪欲，如是不成嗔，彼二体异故，不见此固定。
 自许贪心等，依赖于同类，习气差别转，是故无彼过。
 此破大种法，所依亦遮故。
 非白等依土。所依名因义。或与自所依，无别存是依，否则非合理。**28**
 设谓醉等力，如是有差异。力非事外境，彼亦将毁灭。所依齐全住，能依非毁灭。
 设谓与彼同。非尔知现异，大种心异故。乃至身变前，意体成相同。分别随境转，此是何原由？
 何时不待身，有识成有者，习气苏醒因，故有生有者。
 非识非识因，是故亦成立。**29**
 设许一切事，具生识力故。草等尖百象。先前未曾见，说有除数论，有惭谁力言？百次分析因，何体成显现，其体先不现，彼果如何存？
 前无而生中，贪等成不定。
 若不离大性，故皆具贪等。一切贪成同。
 若大种别致。诸大无生异，然此异所依，有增有减性，有彼成无彼。
 若贪等虽异，因同性不失。本性同因故，一切成贪同。同性生牛识，或于此地等，众生等差异，有者次第无。
30
 热次第有别，然无无热火，如是此亦尔。
 非尔以热外，火已遮破故。
 何法余有德，具差别次第，彼等彼差别，有断如白等。
 如色等不定，彼与大无别。设谓与之同，非尔贪心等，应成俱生故。执相有境故，境亦非依据。
 同类因离故，贪等不一定，或因接近故，诸识常时生。

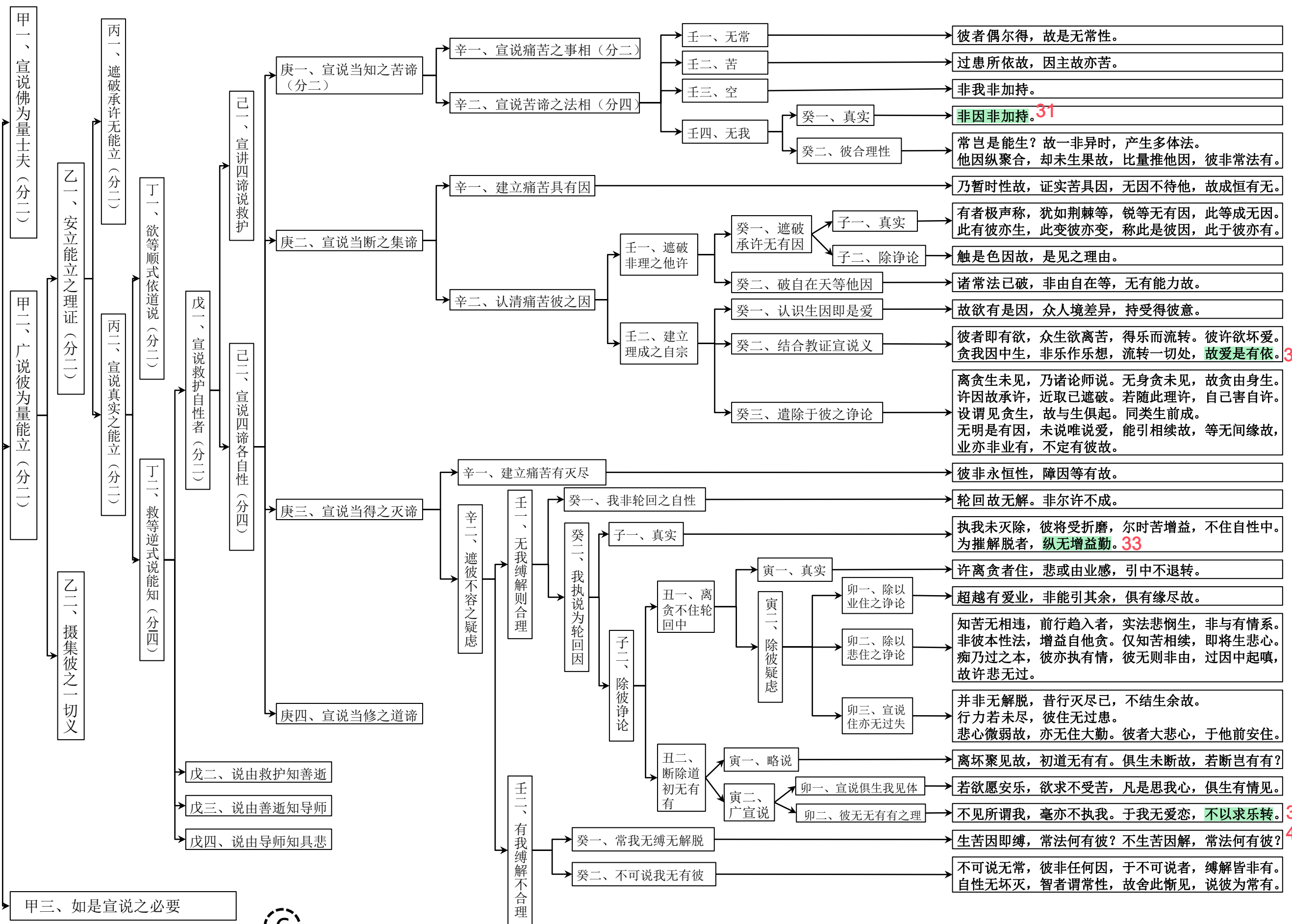

非因非加持。31

故爱是有依。32

纵无增益勤。33

不以求乐转。3

常法何有彼? 4



35
36
37
38
39
40

